



וועדה מיוחדת גולן

היזם: מועצה מקומית קצרין+וועדה מיוחדת גולן
 האדריכל: עקיבא לדני ארכיטקטורה עיצוב והדמייה
 תאור הפרוייקט:

הפרוייקט חצי קומת משרדים הנמצא בבניין קרית הממשלה בעיר קצרין שטח המשרדים כ-150 מ"ר חומרים: מחיצות גבס, רצפות פרקט, תקרות אקוסטיות מינרליות, חיפויי קרמיקה לחדרים רטובים וכו..



כתובת: השיזף 3 קצרין
 טלפון נייד: 0543418596
 AKIVALADANI@GMAIL.COM
 WWW.AKIVA-ARCH.COM

עקיבא לדני
 ארכיטקטורה . תב . עיצוב והדמייה

C:\desktop\ARCH_AKIVA\0110-KATSRIN-MEYUHEDET
 K.MEMSHALA\DRAWINGS\WORK\0110-WORK-7.rvt

משרדי וועדה מיוחדת גולן

שם הפרוייקט:

אורי אבירם

תכנן:

שרטט: עקיבא לדני

גירסה מספר:

מיקום הקובץ:

email: akivaladani@gmail.com

שם הגיליון:

G0-01

שער פרוייקט

תאריך: 15/07/2024

קנה מידה: As indicated

רשימת גליונות למיכרז									
גיליון מספר	שם הגיליון	תאריך הפקת הגיליון	תאריך עדכון	מס מהדורה	גודל גיליון	לעיון	למכרז	לביצוע	
כללי-00									
G0-01	שער פרויקט	15/07/2024	19/10/2024	7	A3		X		
G0-02	רשימת גליונות	15/07/2024	19/10/2024	7	A3		X		
G0-03	מקרא	15/07/2024	19/10/2024	7	A3		X		
G0-04	רשימת חומרי גמר	15/07/2024	19/10/2024	7	A3		X		
עבודה-תוכניות מפורטות-04-A1									
A2-1-001	תוכנית בניה	15/07/2024		7			X		
A2-1-002	תוכנית תקרות	15/07/2024	19/10/2024	7			X		
A2-1-003	תוכנית ריצוף	15/07/2024	19/10/2024	7			X		
A2-1-004	תוכנית מיזוג אוויר	15/07/2024	19/10/2024	7			X		
A2-1-005	תכנית אינסטלציה	15/07/2024	19/10/2024	7			X		
עבודה-חתיכים וחזיתות-04-A3									
A3-1-001	חתיכים	28/08/2024	19/08/2024	7			X		
עבודה-פרישות-04-A4									
A6-1-001	פרישת שירותים ומטבחון	15/07/2024	19/08/2024	7			X		
רשימות אלומיניום-05-A5-1									
א	רשימת אלומיניום	19/10/2024		7			X		
א-01	מחיצת אינובייט -כניסה ראשית	19/10/2024	22/10/2024	7	A3		X		
א-02	מחיצת אינובייט -אופן ספייס	19/10/2024	22/10/2024	7	A3		X		
א-03	מחיצת אינובייט -משרדים	19/10/2024	22/10/2024	7	A3		X		
א-04	מחיצת אינובייט -כניסה אופן ספייס	19/10/2024	22/10/2024	7	A3		X		
א-05	מחיצת אינובייט -ח מנהל תפעול	19/10/2024	22/10/2024	7	A3		X		
א-06	מחיצת אינובייט -אולם מליאה	19/10/2024	22/10/2024	7	A3		X		
א-07	מחיצת אינובייט -ח יו"ר	19/10/2024	22/10/2024	7	A3		X		
רשימות מסגרות-05-A6-2									
מ	רשימת מסגרות	19/10/2024		7			X		
מ-1	מאחז יד נירוסטה	19/10/2024	19/10/2024	7	A3		X		
רשימות נגרות-05-A7-3									
נ	רשימת נגרות	19/10/2024	19/10/2024	7			X		
נ-01	דלת 90/210 עם צוהר	08/01/2024	19/10/2024	7	A4		X		
נ-02	דלת 80/210	19/10/2024	19/10/2024	7	A4		X		
נ-03	מטבחון חימום	19/10/2024	19/10/2024	7	A3		X		
נ-04	ארון שרתים וארכיב	19/10/2024	19/10/2024	7	A3		X		
נ-05	פינת קפה חדר יו"ר	19/10/2024	19/10/2024	7	A3		X		
נ-06	בוצר מבואת שירותים	19/10/2024	19/10/2024	7	A3		X		

28



C:\desktop\ARCH_AKIVA\0110-KATSRIN-MEYUHEDET
K.MEMSHALA\DRAWINGS\WORK\0110-WORK-7.rvt

משרדי וועדה מיוחדת גולן

שם הפרוייקט:

אורי אבירם

תכנן:

שרטט: עקיבא לדני

גירסה מספר:

מיקום הקובץ:

email: akivaladani@gmail.com

שם הגיליון:

G0-02

תאריך: 15/07/2024

קנה מידה:

רשימת
גליונות

מקרא סימנים	
תיאור	סימון
תג חדר	Room name 101
הפניה לגיליון	Ref 1 A101
תג פריט נגרות	נ N
תג פריט מסגרות	מ M
תג פריט אלומיניום	א A
סימון מפלס בחזית	Elevation Name
סימון מפלס בחתך	▽
מספר דירה	דירה מספר 101
מפלס תוכנית	⊙
סימון חתך	1 Ref A101
סימון חזיתות בתוכנית	1 Ref A101 1 Ref 1 Ref
כותרת מבט	View Name View Scale 1
סימון הפרשי ריצוף	+2.89 +2.90
חץ צפון	צ ⊙

מקרא חשמל ממ"ד:

שקע

שקע טלפון

שקע טלוויזיה

נקודת תאורה פלורסנטית

מפסק

מפסק מחלף

תאורת חרום

מקרא סימונים

1 : 5

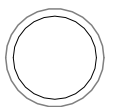

	שם הלקוח	נושא הגיליון מקרא	
	שם הפיקוח משרדי וועדה מיוחדת גולן	מספר 0000	G0-03
		הפרוייקט תאריך	
		שרטט Author	קנה 1 : 5
	בדק Checker	מידה	

רשימת חומרי גמר

מספר	שם חלל	גמר קירות	גמר תקרה	גמר ריצוף	שטח
1	אופן ספייס-רישוי	2שכבות שפכטל אמריקאי +2שכבות סופר קריל צבע לבחירת המעצבת	תקרה מינרלית חצי שקועה-60/60+ סינרי גבס בהיקף	טיפוס A	24.42 m ²
2	.הנהלת חשבונות+מ אסטרטגי	2שכבות שפכטל אמריקאי +2שכבות סופר קריל צבע לבחירת המעצבת	תקרה מינרלית חצי שקועה-60/60+ סינרי גבס בהיקף	טיפוס B	9.05 m ²
4	מהנדס	2שכבות שפכטל אמריקאי +2שכבות סופר קריל צבע לבחירת המעצבת	תקרה מינרלית חצי שקועה-60/60+ סינרי גבס בהיקף	טיפוס B	8.98 m ²
5	יו"ר	2שכבות שפכטל אמריקאי +2שכבות סופר קריל צבע לבחירת המעצבת	תקרה מינרלית חצי שקועה-60/60+ סינרי גבס בהיקף	טיפוס B	13.62 m ²
8	מנהל פיקוח	2שכבות שפכטל אמריקאי +2שכבות סופר קריל צבע לבחירת המעצבת	תקרה מינרלית חצי שקועה-60/60+ סינרי גבס בהיקף	טיפוס B	6.12 m ²
10	מפקחים	2שכבות שפכטל אמריקאי +2שכבות סופר קריל צבע לבחירת המעצבת	תקרה מינרלית חצי שקועה-60/60+ סינרי גבס בהיקף	טיפוס B	7.62 m ²
12	שירותי גברים	ראה פרישות		טיפוס C	1.99 m ²
13	מעבר חיצוני	גמר קיים +תיקוני שפכטל צבע סופר קריל לבחירת המעצבת	תקרה קיימת	ריצוף קיים	75.89 m ²
16	אגף מזרחי -מעבר ומטבחון	2שכבות שפכטל אמריקאי +2שכבות סופר קריל צבע לבחירת המעצבת	תקרה מינרלית חצי שקועה-60/60+ סינרי גבס בהיקף	טיפוס C	11.94 m ²
20	מ. תפעול	2שכבות שפכטל אמריקאי +2שכבות סופר קריל צבע לבחירת המעצבת	תקרה מינרלית חצי שקועה-60/60+ סינרי גבס בהיקף	טיפוס A	7.14 m ²
22	תכנון	2שכבות שפכטל אמריקאי +2שכבות סופר קריל צבע לבחירת המעצבת	תקרה מינרלית חצי שקועה-60/60+ סינרי גבס בהיקף	טיפוס B	8.98 m ²
23	אולם מליאה	גמר קיים +תיקוני שפכטל צבע סופר קריל לבחירת המעצבת	תקרה קיימת	ריצוף קיים	24.14 m ²
24	קבלה+המתנה	2שכבות שפכטל אמריקאי +2שכבות סופר קריל צבע לבחירת המעצבת	לוחות עץ מחורץ אקוסטי בהתקנה רציף	טיפוס A	17.62 m ²
25	מעבר+אדמיניסטרציה	2שכבות שפכטל אמריקאי +2שכבות סופר קריל צבע לבחירת המעצבת		טיפוס A	13.06 m ²
26	שירותי נשים	ראה פרישות		טיפוס C	1.94 m ²
27	מבואת שירותים	ראה פרישות		טיפוס C	2.13 m ²
28	ארון שרתים+ארכיב	2שכבות שפכטל אמריקאי +2שכבות סופר קריל צבע לבחירת המעצבת	ללא תקרה	ריצוף קיים	2.62 m ²



כתובת: השיזף 3 קצרין
טלפון נייד: 0543418596
AKIVALADANI@GMAIL.COM
WWW.AKIVA-ARCH.COM

עקיבא לדני
ארכיטקטורה . תב . עיצוב והדמיה

C:\desktop\ARCH_AKIVA\0110-KATSRIN-MEYUHEDET
K.MEMSHALA\DRAWINGS\WORK\0110-WORK-7.rvt

משרדי וועדה מיוחדת גולן

שם הפרוייקט: _____
 תכנון: אורי אבירם
 שרטוט: עקיבא לדני
 גירסה מספר: _____
 מיקום הקובץ: _____
 email: akivaladani@gmail.com

שם הגיליון: _____
רשימת חומרי גמר

G0-04
 תאריך: 15/07/2024
 קנה מידה: _____

- לעיון
 - למכר
 - לביצוע
- אין למדוד בשרטוט. המתכנן הינו הבעלים הבלעדי של תוכנית זו ושל זכויות היוצרים בה. אין לעשות שימוש בתוכנית זו וברעיונות הגלומים בה ללא אישור מראש ובכתב מהמתכנן. על המבצע לבקר את כל המידות ולהודיע למתכנן על כל טעות, סטייה, סתירה או אי התאמה טרם המשך את. עבודתו חומרי הגמר ואביזרי-פרזול יורכבו בבנין רק לאחר אישור דוגמא ע"י האדריכל.

רשימת גליונות אלומיניום

גיליון מספר	תאריך עדכון	מס מהדורה	גודל גיליון	מספר גליונות	לעיון	למכר	לביצוע	כמות	שייך לרשימת מכר	רשימה כללי-מיקום
רשימות אלומיניום-1-05-A5										
א		7		1		X			אלומיניום	
01-א	22/10/2024	7	A3	1		X		1	אלומיניום	כניסה למשרדים /קבלה
02-א	22/10/2024	7	A3	1		X		1	אלומיניום	מסדרון חיצוני לאופן ספייס
03-א	22/10/2024	7	A3	1		X		1	אלומיניום	משרדים אגף מערבי
04-א	22/10/2024	7	A3	1		X		1	אלומיניום	כניסה לאופן ספייס
05-א	22/10/2024	7	A3	1		X		1	אלומיניום	חדר מנהל תפעול
06-א	22/10/2024	7	A3	1		X		1	אלומיניום	חדר מנהל תפעול
07-א	22/10/2024	7	A3	1		X		1	אלומיניום	חדר מנהל תפעול
8										

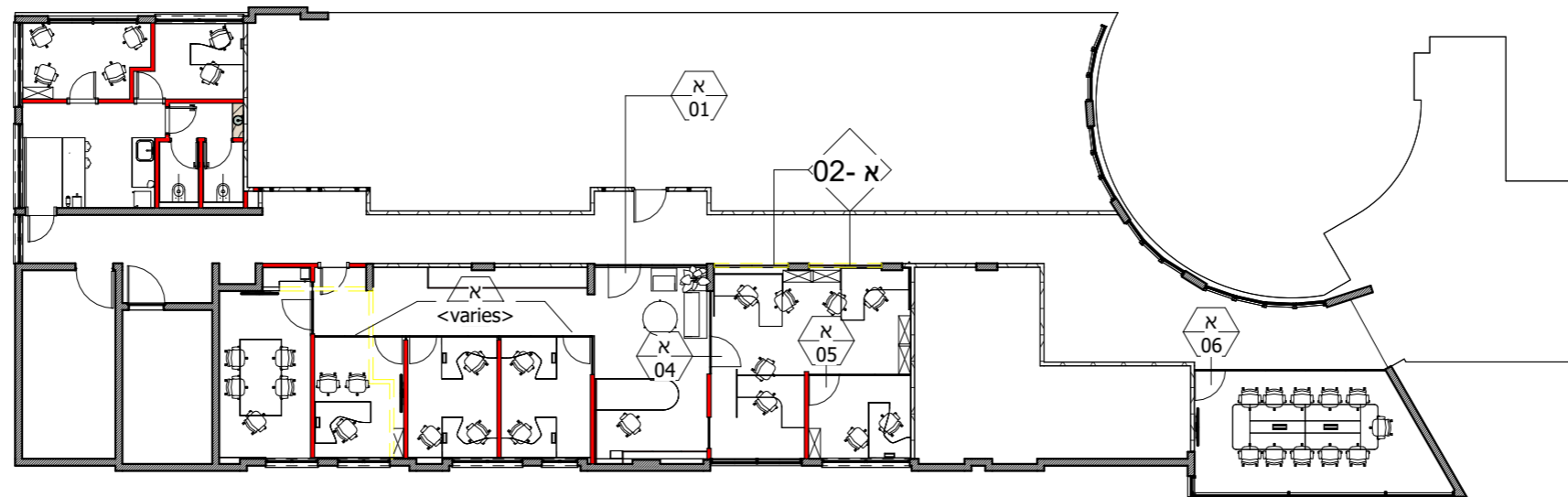

התמצאות אלומיניום

1 : 200



המבצע אחראי למידות ולהתאמתן במקום. בכל מקרה של ספק יש לפנות ישירות אל משרד האדריכל. אין למדוד בשרטוט. חומרי-גמר ואביזרי-פרזול יורכבו בבנין רק לאחר אישור דוגמא ע"י האדריכל

שם העבודה:

משרדי ועדה מיוחדת גולן

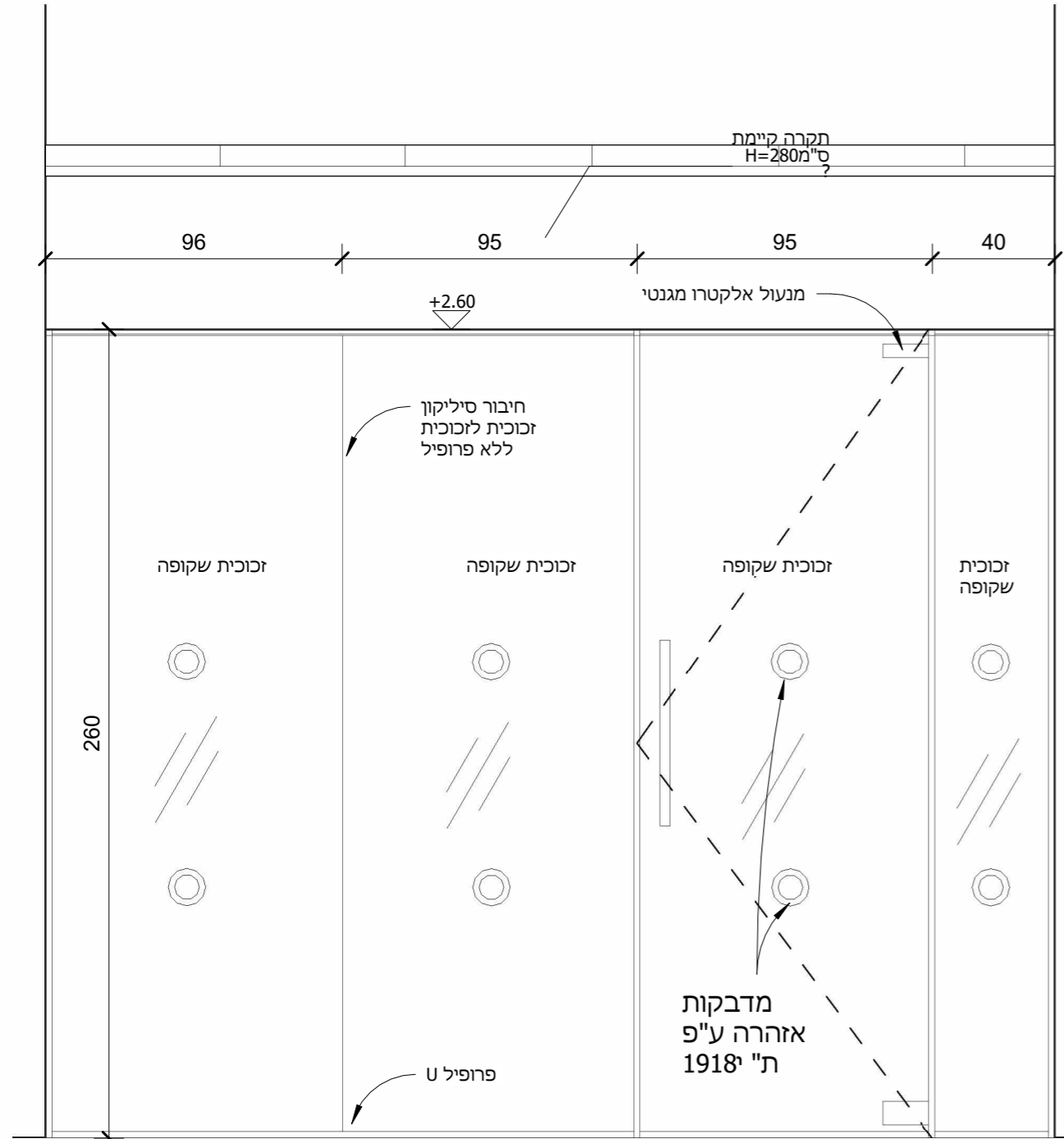
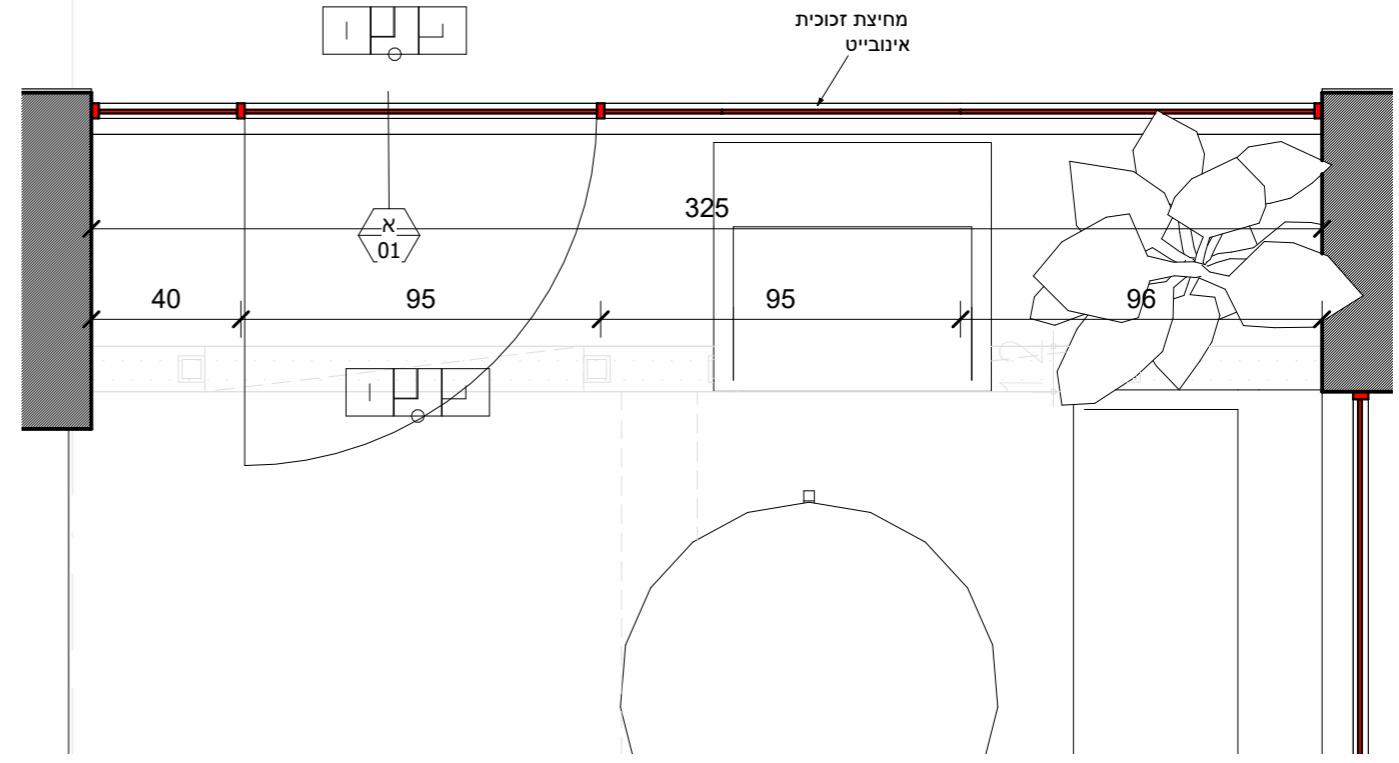

<input type="checkbox"/>	<input checked="" type="checkbox"/>	<input type="checkbox"/>
לעיון למכרז לביצוע		
שרטט עקיבא לדני		
בדק עקיבא לדני		
קנ"מ	1 : 20	
גודל גיליון	A3	
תאריך הוצאת גיליון	19/10/2024	
תאריך עדכון	11/3/2024 3:03:29 PM	

תכנית 2
1 : 20

חזית 1
1 : 20

1	כמות	
325/300	מידה	
כניסה למשרדים/קבלה	מיקום	
מערכת מחיצות רצפה תקרה בויגוג בודד מדגם GLASSLINE דלת כניסה כנף זכוכית D-EFL מ. מחוסמת ומלוטשת"מ 10 כנף זכוכית שקופה מ.מ 62/50 כולל משקוף אלומיניום בעובי כולל אטמי EPDM. לאטימה אקוסטית	תאור	+0.00
פרזול סטנדרט יצרן מנירוסטה מנעול בינס, צירי מיסב 3: כולל נעילה מגנטית בשליטה אלקטרונית	פרזול	
	צירים	
	מנעול	
	ידית	
	שונות	
כולל שכבה זכוכית טריפלס בעובי 5-0.76-5 לבידוד אקוסטי PVB 0.76 כולל מדבקות לזכוכית לבחירת האדריכל ע"פ שרטוט	זכוכית	
צביעה תעשיתית בגוון ע"פ בחירת האדריכל	גמר	
העבודה כפופה לרשום במפרט הכללי לעבודות (בנין) האוגדן הכחול (והמפרט המיוחד המ" ב ולדרישת התקן הישראלי בנושא סוג ועובי הזיגוג. הקבלן המבצע יעביר תוכנית מפורטת של הפריט לאישור האדריכל	הערות	

המבצע אחראי למידות ולהתאמתן במקום. בכל מקרה של ספק יש לפנות ישירות אל משרד האדריכל. אין למדוד בשרטוט. חומרי-גמר ואביזרי-פרזול יורכבו בבנין רק לאחר אישור דוגמא ע"י האדריכל

שם העבודה:

משרדי ועדה מיוחדת גולן



לעיון למכרז לביצוע

Author שרטט

Checker בדק

קנ"מ 1 : 20

גודל גיליון A3

תאריך הוצאת גיליון
19/10/2024

תאריך עדכון
11/3/2024 3:03:31 PM

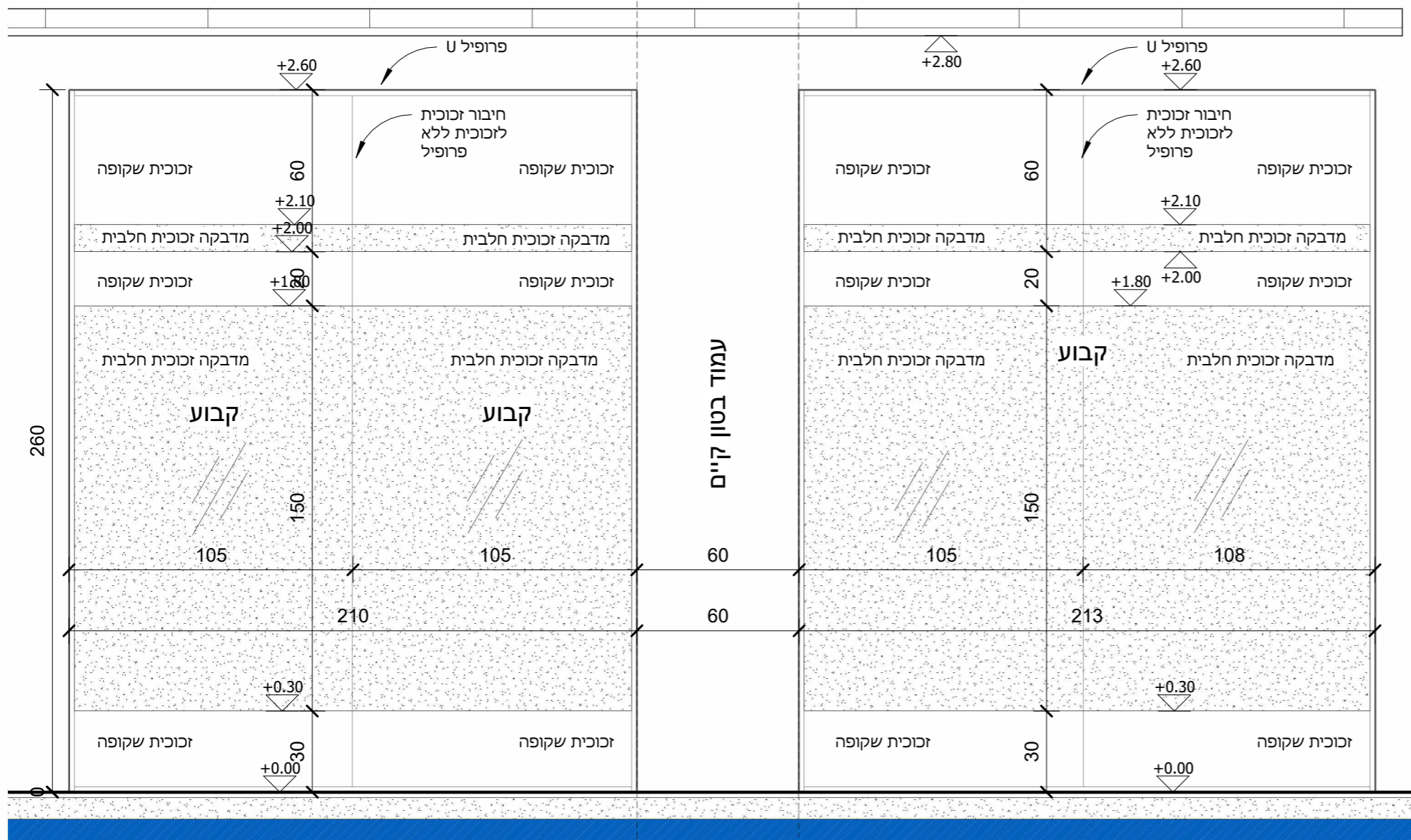

חזית-א-02
1 : 20

1	כמות
423/ 250	מידה
מסדרון חיצוני לאופן ספייס	מיקום
מערכת מחיצות רצפה תקרה בזיגוג בודד מדגם GLASSLINE 5+0.76+5 זכוכית טריפלֶקס בעובי . היקפי 22/40 חתך פרופיל זיגוג חיבור סיליקון בין זכוכיות . כולל גומי זיגוג אקוסטי בפרופיל הזכוכית	תאור
צירים	פרזול
מנעול	
ידית	
	שונות
כולל שכבה זכוכית טריפלֶקס בעובי 5-0.76-5 לבידוד אקוסטי PVB 0.76 כולל מדבקות טפט לזכוכית לבחירת האדריכל ע"פ שרטוט	זכוכית
צביעה תעשיתית בגוון ע"פ בחירת האדריכל	גמר
העבודה כפופה לרשום במפרט הכללי לעבודות בנין(האגודן הכחול (והמפרט המיוחד המ" ב ולדרישת התקן הישראלי בנושא סוג ועובי הזיגוג . הקבלן המבצע יעביר תוכנית מפורטת של הפריט לאישור האדריכל	הערות

המבצע אחראי למידות ולהתאמתן במקום. בכל מקרה של ספק יש

לפנות ישירות אל משרד האדריכל. אין למדוד בשרטוט. חומרי-גמר

ואביזרי-פרזול יורכבו בבנין רק לאחר אישור דוגמא ע"י האדריכל

שם העבודה:

משרדי ועדה מיוחדת גולן

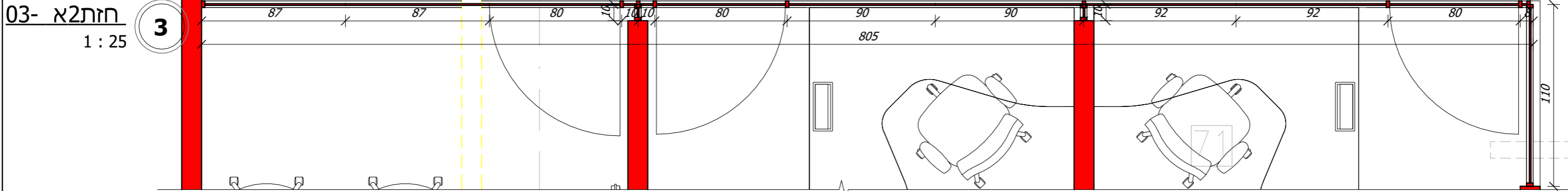
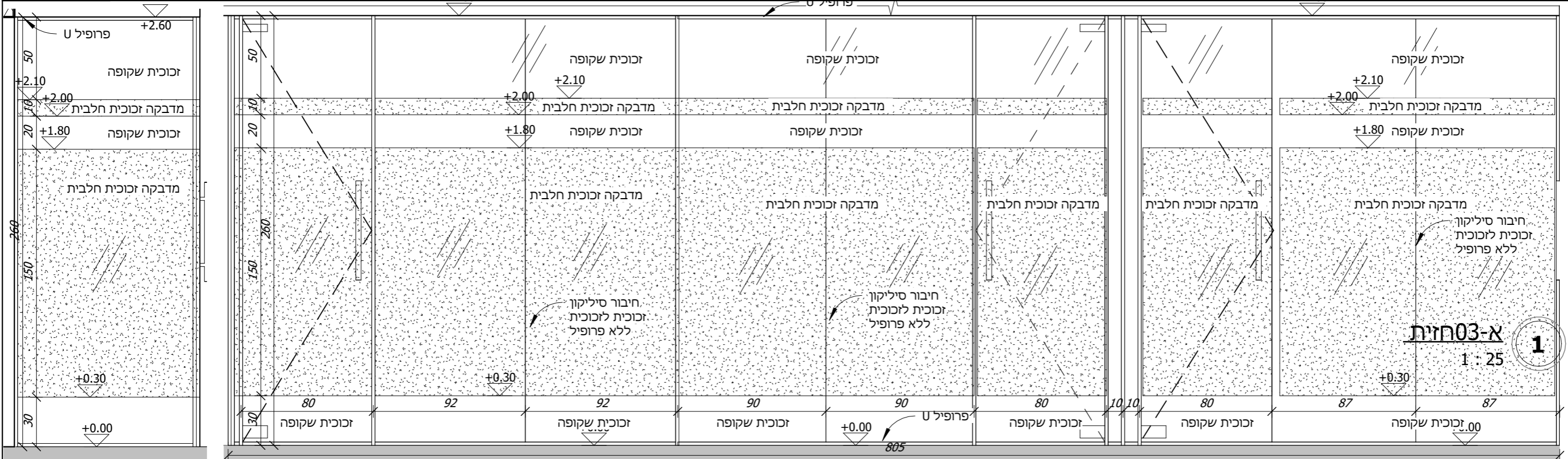

תכנית 03-א

1 : 25

2

<input type="checkbox"/>	<input checked="" type="checkbox"/>	<input type="checkbox"/>
לעיון למכרז לביצוע	שרטוט	עקיבא לדני
בדק	עקיבא לדני	קנ"מ 1 : 25
גודל גיליון	A3	
תאריך הוצאת גיליון	19/10/2024	
תאריך עדכון	11/3/2024 3:03:33 PM	

1	כמות
805/260	מידה
משרדים אגף מערבי	מיקום
מערכת מחיצות רצפה תקרה בזיגוג בודד מדגם GLASSLINE דלת כנף זכוכית D-FL מ. מחוסמת ומלוטשת"מ 10 כנף זכוכית שקופה מ.מ"מ 62/50 כולל משקוף אלומיניום בעובי כולל אטמי EPDM. לאטימה אקוסטית	תאור
חיבור סיליקון בין זכוכיות כולל גומי זיגוג אקוסטי בפרופיל הזכוכית	פרזול
פרזול סטנדרט יצרן מנירוסטה	צירים
מנעול, יזיון ממוף, צירי מיטב 3: כולל צילינדר פרפר פנימי ומעצור	מנעול
	ידית
	שונות
כולל שכבה זכוכית טריפלסקס בעובי 5-0.76-5 לבידוד אקוסטי PVB 0.76 כולל מדבקות טפט לזכוכית לבחירת האדריכל ע"פ שרטוט	זכוכית גמר
צביעה תעשיתית בגוון ע"פ בחירת האדריכל	
העבודה כפופה לרשום במפרט הכללי לעבודות (בנין) האוגדן הכחול (והמפרט המיוחד המ" ב ולדרישת התקן הישראלי בנושא סוג ועובי הזיגוג. הקבלן המבצע יעביר תוכנית מפורטת של הפריט לאישור האדריכל	הערות

המבצע אחראי למידות ולהתאמתן במקום. בכל מקרה של ספק יש לפנות ישירות אל משרד האדריכל. אין למדוד בשרטוט. חומרי-גמר ואביזרי-פרזול יורכבו בבנין רק לאחר אישור דוגמא ע"י האדריכל

שם העבודה:

משרדי וועדה מיוחדת גולן

לעיון למכרז לביצוע
 שרטט עקיבא לדני
 בדק עקיבא לדני
 קנ"מ 1 : 25
 גודל גיליון A3
 תאריך הוצאת גיליון
 19/10/2024
 תאריך עדכון
 11/3/2024 3:03:34 PM

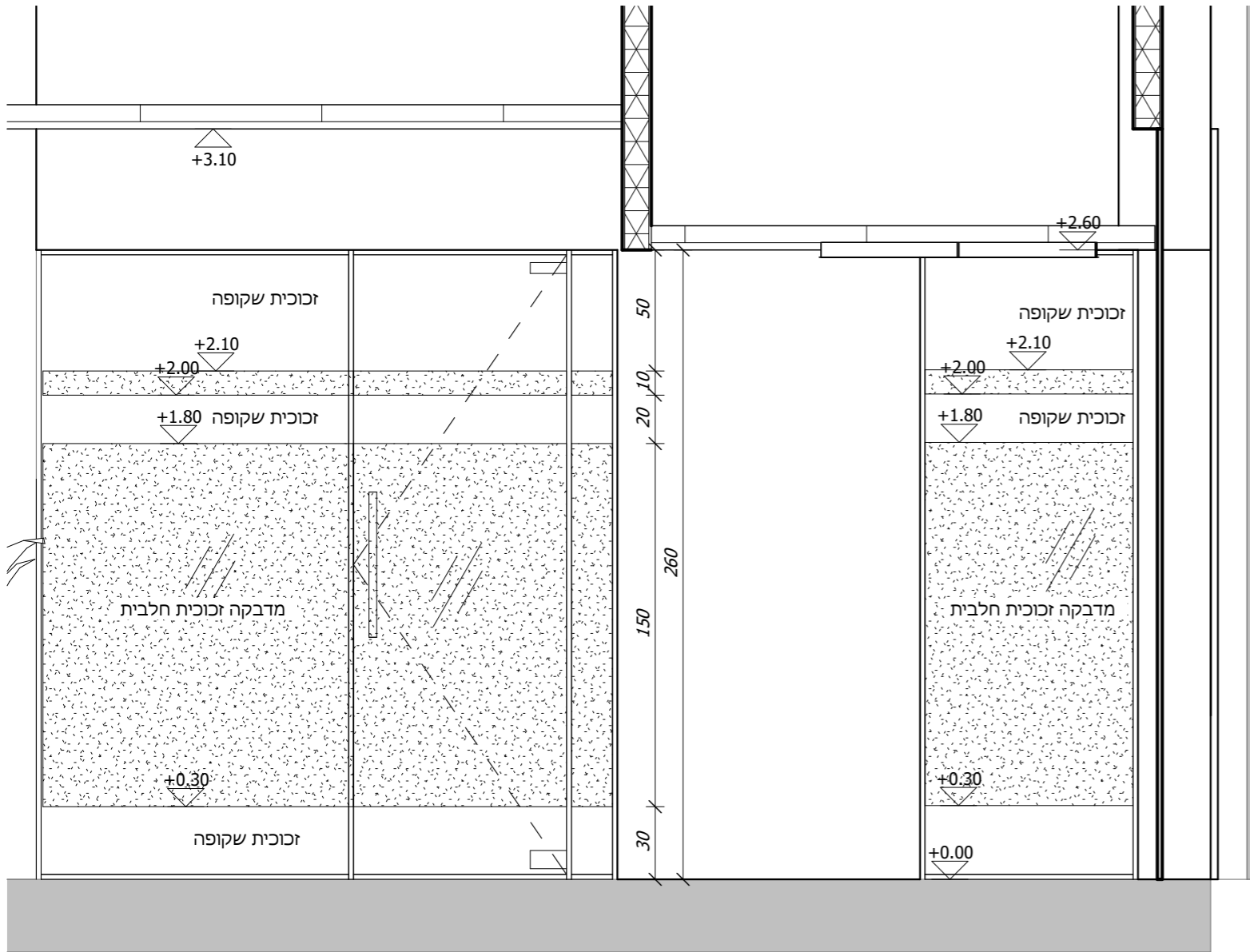

חזית-א-04

1 : 25

1

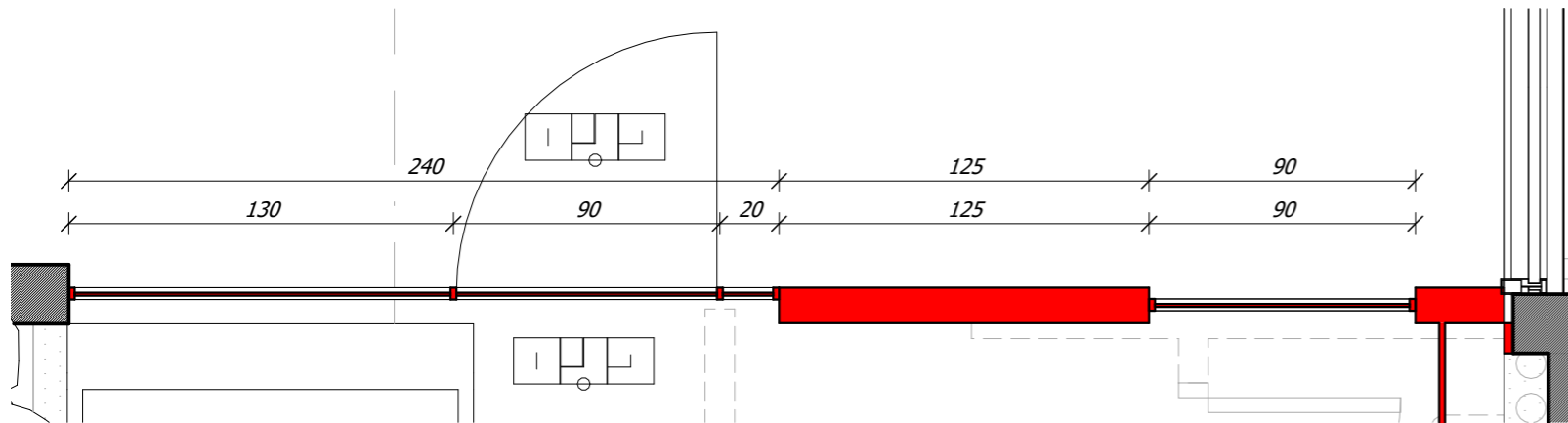

תכנית-א-04

1 : 25

2

1	כמות	
240+90/ 260	מידה	
כניסה לאופן ספייס	מיקום	
מערכת מחיצות רצפה תקרה בזיגוג בודד מדגם GLASSLINE דלת כנף זכוכית D-FL מ. מחוסמת ומלוטשת"מ 10 כנף זכוכית שקופה 5+0.76+5 זכוכית טריפלֶקס בעובי . היקפי 22/40 חתך פרופיל זיגוג חיבור סיליקון בין זכוכיות כולל גומי זיגוג אקוסטי בפרופיל הזכוכית	תאור	
פרזול סטנדרט יצרן מנירוסטה ,מנעול, ידיות מנזף, צירי מיטב 3 כולל, צילינדר פרפר פנימי ומעצור	פרזול	צירים מנעול ידית
	שונות	
כולל שכבה זכוכית טריפלֶקס בעובי 5-0.76-5 לבידוד אקוסטי PVB 0.76 כולל מדבקות טפט לזכוכית לבחירת האדריכל ע"פ שרטוט	זכוכית	
צביעה תעשיתית בגוון ע"פ בחירת האדריכל	גמר	
העבודה כפופה לרשום במפרט הכללי לעבודות בנין(האוגדן הכחול (והמפרט המיוחד המ" ב ולדרישת התקן הישראלי בנושא סוג ועובי הזיגוג . הקבלן המבצע יעביר תוכנית מפורטת של הפריט לאישור האדריכל	הערות	

המבצע אחראי למידות ולהתאמתן במקום. בכל מקרה של ספק יש לפנות ישירות אל משרד האדריכל. אין למדוד בשרטוט. חומרי-גמר ואביזרי-פרזול יורכבו בבנין רק לאחר אישור דוגמא ע"י האדריכל

שם העבודה:

משרדי ועדה מיוחדת גולן

לעיון למכרז לביצוע
 שרטט עקיבא לדני
 בדק עקיבא לדני
 קנ"מ 1 : 20
 גודל גיליון A3
 תאריך הוצאת גיליון 19/10/2024
 תאריך עדכון 11/3/2024 3:03:35 PM

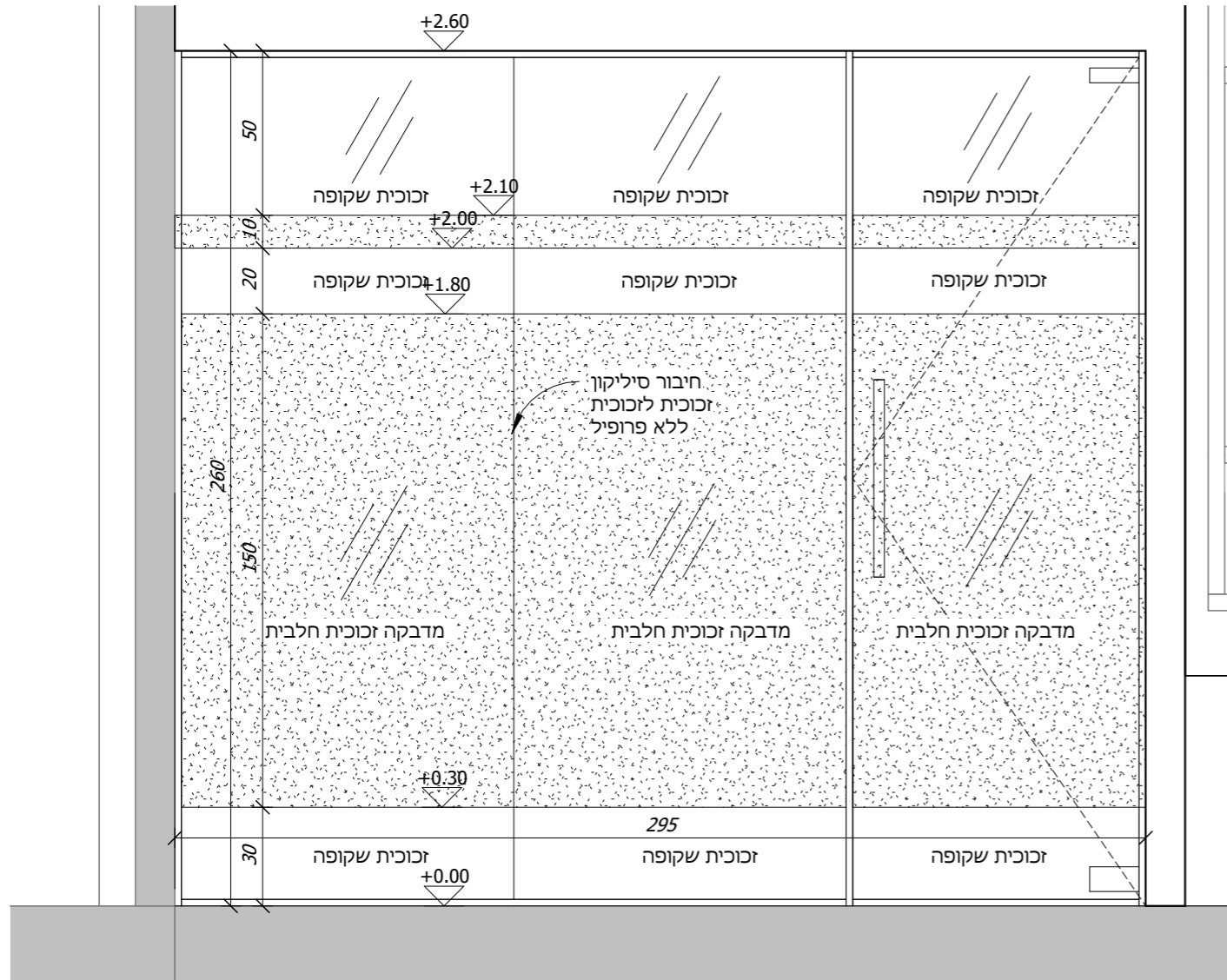

חזית א-05
 1 : 20

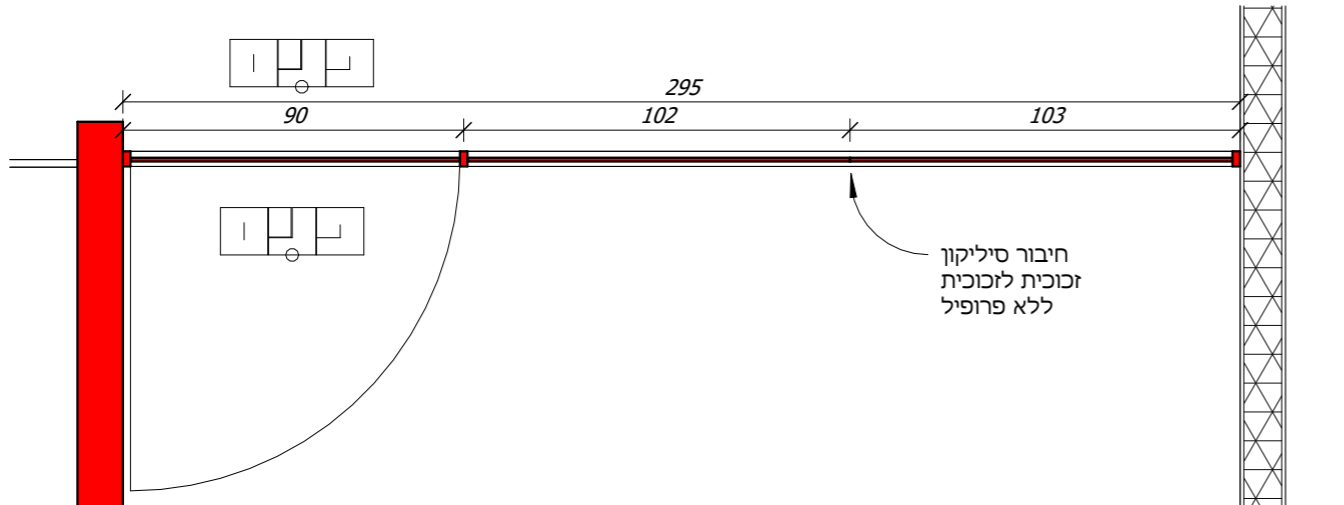

תכנית א-05
 1 : 20

1	כמות
295/ 260	מידה
חדר מנהל תפעול	מיקום
מערכת מחיצות רצפה תקרה בזיגוג בודד מדגם GLASSLINE דלת כנף זכוכית D-FL מ. מחוסמת ומלוטשת"מ 10 כנף זכוכית שקופה היקפי 22/40 חתך פרופיל זיגוג חיבור סיליקון בין זכוכיות כולל גומי זיגוג אקוסטי בפרופיל הזכוכית	תאור
פרזול צירים	פרזול
מנעול	
ידית	
	שונות
כולל שכבה זכוכית טריפלֶקס בעובי 5-0.76-5 לבידוד אקוסטי PVB 0.76 כולל מדבקות טפט לזכוכית לבחירת האדריכל ע"פ שרטוט	זכוכית
צביעה תעשיתית בגוון ע"פ בחירת האדריכל	גמר
העבודה כפופה לרשום במפרט הכללי לעבודות בנין) האוגדן הכחול (והמפרט המיוחד המ" ב ולדרישת התקן הישראלי בנושא סוג ועובי הזיגוג. הקבלן המבצע יעביר תוכנית מפורטת של הפריט לאישור האדריכל	הערות

המבצע אחראי למידות ולהתאמתן במקום. בכל מקרה של ספק יש לפנות ישירות אל משרד האדריכל. אין למדוד בשרטוט. חומרי-גמר ואביזרי-פרזול יורכבו בבנין רק לאחר אישור דוגמא ע"י האדריכל

שם העבודה:

משרדי ועדה מיוחדת גולן

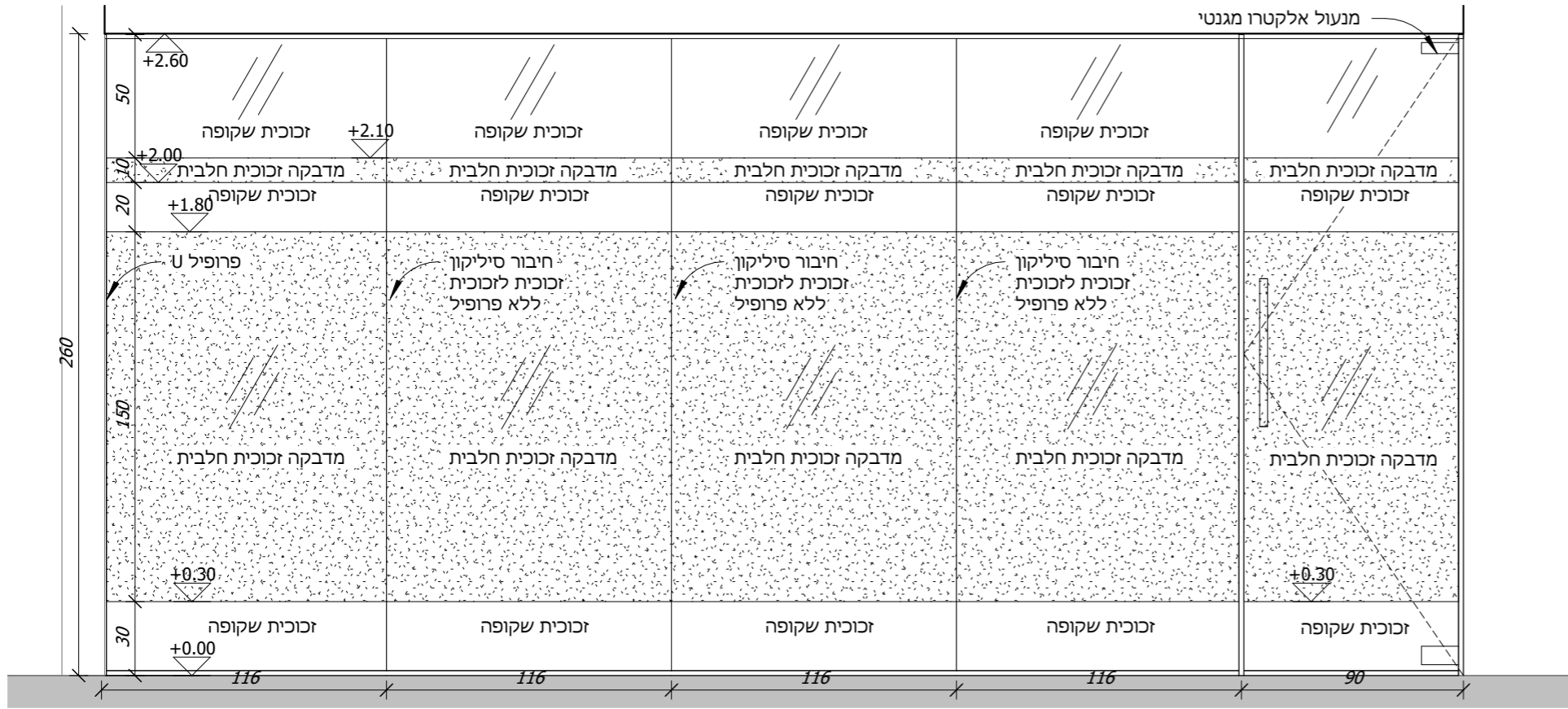

חזית א-06
 1 : 25

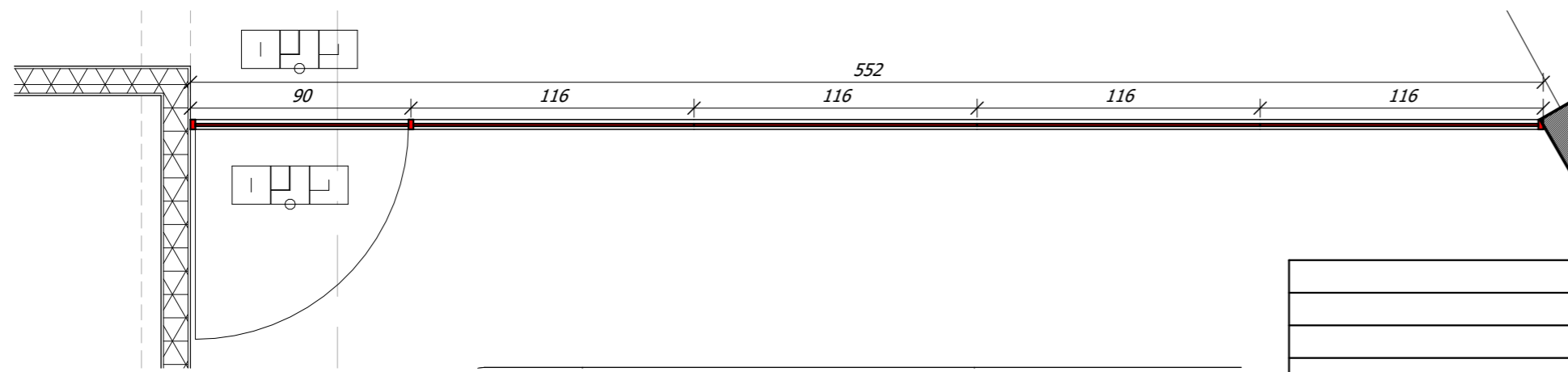

תכנית א-06
 1 : 25

<input type="checkbox"/>	<input checked="" type="checkbox"/>	<input type="checkbox"/>
לעיון למכרז לביצוע		
שרטט עקיבא לדני		
בדק עקיבא לדני		
קנ"מ 1 : 25		
גודל גיליון A3		
תאריך הוצאת גיליון 19/10/2024		
תאריך עדכון 11/3/2024 3:03:37 PM		

1	כמות
552/ 260	מידה
חדר מנהל תפעול	מיקום
מערכת מחיצות רצפה תקרה בזיגוג בודד מדגם GLASSLINE דלת כניסה כנף זכוכית D-EFL מ. מחוסמת ומלוטשת"מ 10 כנף זכוכית שקופה מ.מ"מ 62/50 כולל משקוף אלומיניום בעובי כולל אטמי EPDM. לאטימה אקוסטית	תאור
פרזול	פרזול
פרזול סטנדרט יצרן מנירוסטה מנעול ביזנס, צירי מיסב 3: כולל נעילה מגנטית בשליטה אלקטרונית	מנעול
	ידית
	שונות
כולל שכבה זכוכית טריפל קס בעובי 5-0.76-5 לבידוד אקוסטי PVB 0.76 כולל מדבקות לזכוכית לבחירת האדריכל ע"פ שרטוט	זכוכית
צביעה תעשיתית בגוון ע"פ בחירת האדריכל	גמר
העבודה כפופה לרשום במפרט הכללי לעבודות בנין) האוגדן הכחול (והמפרט המיוחד המ" ב ולדרישת התקן הישראלי בנושא סוג ועובי הזיגוג. הקבלן המבצע יעביר תוכנית מפורטת של הפריט לאישור האדריכל	הערות

המבצע אחראי למידות ולהתאמתן במקום. בכל מקרה של ספק יש לפנות ישירות אל משרד האדריכל. אין למדוד בשרטוט. חומרי-גמר ואביזרי-פרוזל יורכבו בבנין רק לאחר אישור דוגמא ע"י האדריכל

שם העבודה:

משרדי וועדה מיוחדת גולן

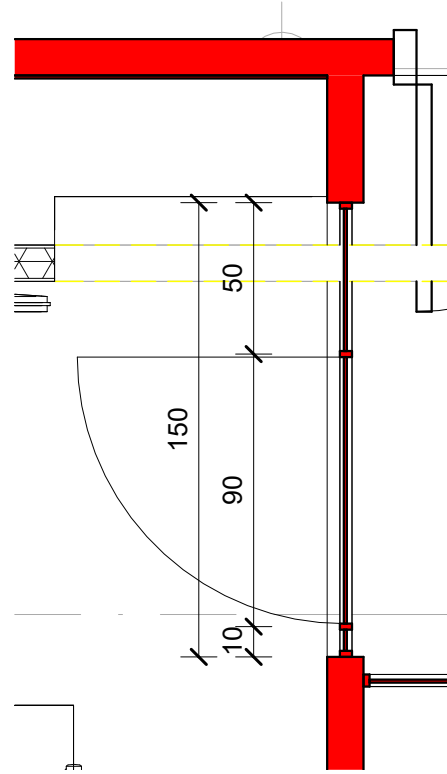
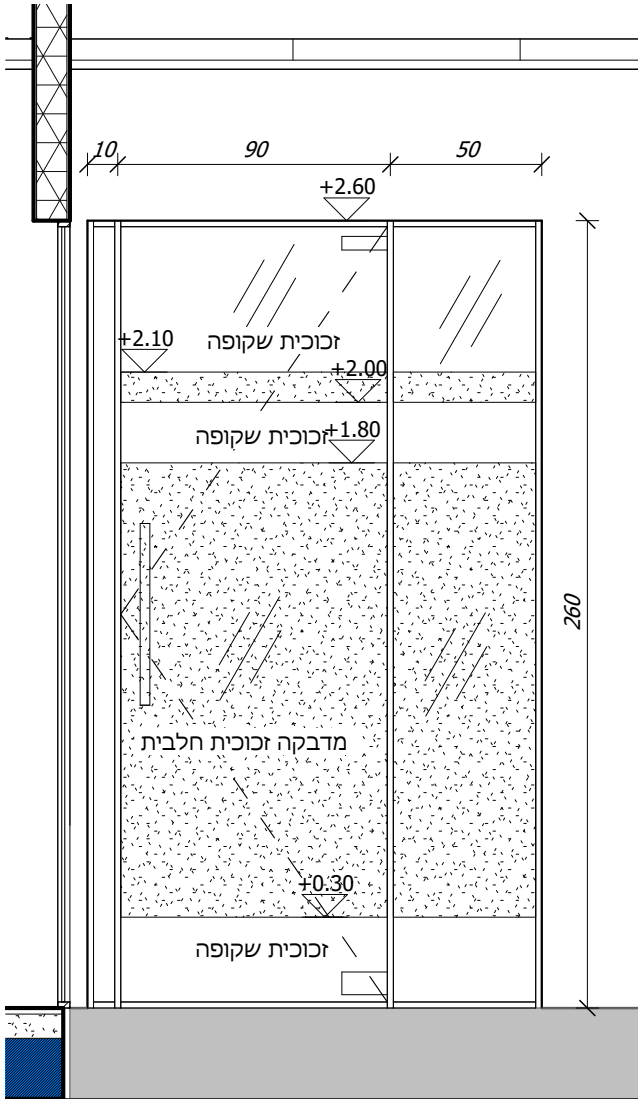

חזית א-07

1 : 25

1

תכנית א-07

1 : 25

2

<input type="checkbox"/>	<input checked="" type="checkbox"/>	<input type="checkbox"/>
לעיו למכר לביצו	שרטט עקיבא לדני	בדק עקיבא לדני
קנ"מ	1 : 25	גודל גיליון A3
תאריך הוצאת גיליון	19/10/2024	תאריך עדכון 22/10/2024

1	כמות
295/ 260	מידה
חדר מנהל תפעול	מיקום
מערכת מחיצות רצפה תקרה ביזוג בודד מדגם GLASSLINE דלת כנף זכוכית D-FL מ. מחוסמת ומלוטשת"מ 10 כנף זכוכית שקופה. מ"מ 62/50 כולל משקוף אלומיניום בעובי כולל אטמי EPDM. לאטימה אקוסטית	תאור
פרוזל סטנדרט יצרן מנירוסטה	פרוזל
מנעול, ידיות מנוף, צירי מיטב 3: כולל צילינדר פרפר פנימי ומעצור	
	שונות
כולל שכבה זכוכית טריפלסק בעובי 5-0.76-5 לבידוד אקוסטי PVB 0.76 כולל מדבקות טפט לזכוכית לבחירת האדריכל ע"פ סרטוט	זכוכית
צביעה תעשיתית בגוון ע"פ בחירת האדריכל	גמר
העבודה כפופה לרשום במפרט הכללי לעבודות בנין/האגודן הכחול (והמפרט המיוחד המ" ב ולדרישת התקן הישראלי בנושא סוג ועובי היזוג. הקבלן המבצע יעביר תוכנית מפורטת של הפרטי לאישור האדריכל	הערות

- לעיון
 - למכרז
 - לביצוע
- אין למדוד בשרטוט. המתכנן הינו הבעלים הבלעדי של תוכנית זו ושל זכויות היוצרים בה. אין לעשות שימוש בתוכנית זו וברעיונות הגלומים בה ללא אישור מראש ובכתב מהמתכנן. על המבצע לבקר את כל המידות ולהודיע למתכנן על כל טעות, סטייה, סתירה או אי התאמה טרם המשך את. עבודתו חומרי הגמר ואביזרי-פרוזל יורכבו בבנין רק לאחר אישור דוגמא ע"י האדריכל.

רשימת גליונות נגרות

גיליון מספר	תאריך עדכון	מס מהדורה	גודל גיליון	מספר גליונות	לעיון	למכרז	לביצוע	כמות	שייך לרשימת מכרז	רשימה כללי-מיקום
רשימות נגרות-05-A7-3										
נ	19/10/2024	7		1		X			נגרות	
01-נ	19/10/2024	7	A4	1		X		4	נגרות	כניסה משרדים
02-נ	19/10/2024	7	A4	1		X		3	נגרות	שירותים
03-נ	19/10/2024	7	A3	1		X		1	נגרות	מטבחון
04-נ	19/10/2024	7	A3	1		X		1	נגרות	מסדרון פנימי אגף מערבי
05-נ	19/10/2024	7	A3	1		X		1	נגרות	חדר יו"ר
06-נ	19/10/2024	7	A3	1		X		1	נגרות	מבואת שירותים
7										



כתובת: השיזף 3 קצרון
 טלפון נייד: 0543418596
 AKIVALADANI@GMAIL.COM
 WWW.AKIVA-ARCH.COM

עקיבא לדני
 אדריכלות . חב"ע . עיצוב והדמיה

C:\desktop\ARCH_AKIVA\0110-KATSRIN-MEYUHEDET
 K.MEMSHALA\DRAWINGS\WORK\0110-WORK-7.rvt

משרדי וועדה מיוחדת גולן

שם הפרוייקט: _____
 אדריכל אחראי: _____
 ראש צוות: עקיבא לדני
 גירסה מספר: _____
 מיקום הקובץ: _____
 email: asaf@mebelarch.co.il

שם הגיליון: _____
רשימת נגרות

תאריך: 19/10/2024
 קנה מידה: _____

המבצע אחראי למידות ולהתאמתן במקום. בכל מקרה של ספק יש לפנות ישירות אל משרד האדריכל. אין למדוד בשרטוט. חומרי-גמר ואביזרי-פרזול יורכבו בבנין רק לאחר אישור דוגמא ע"י האדריכל

שם העבודה :

משרדי וועדה מיוחדת גולן

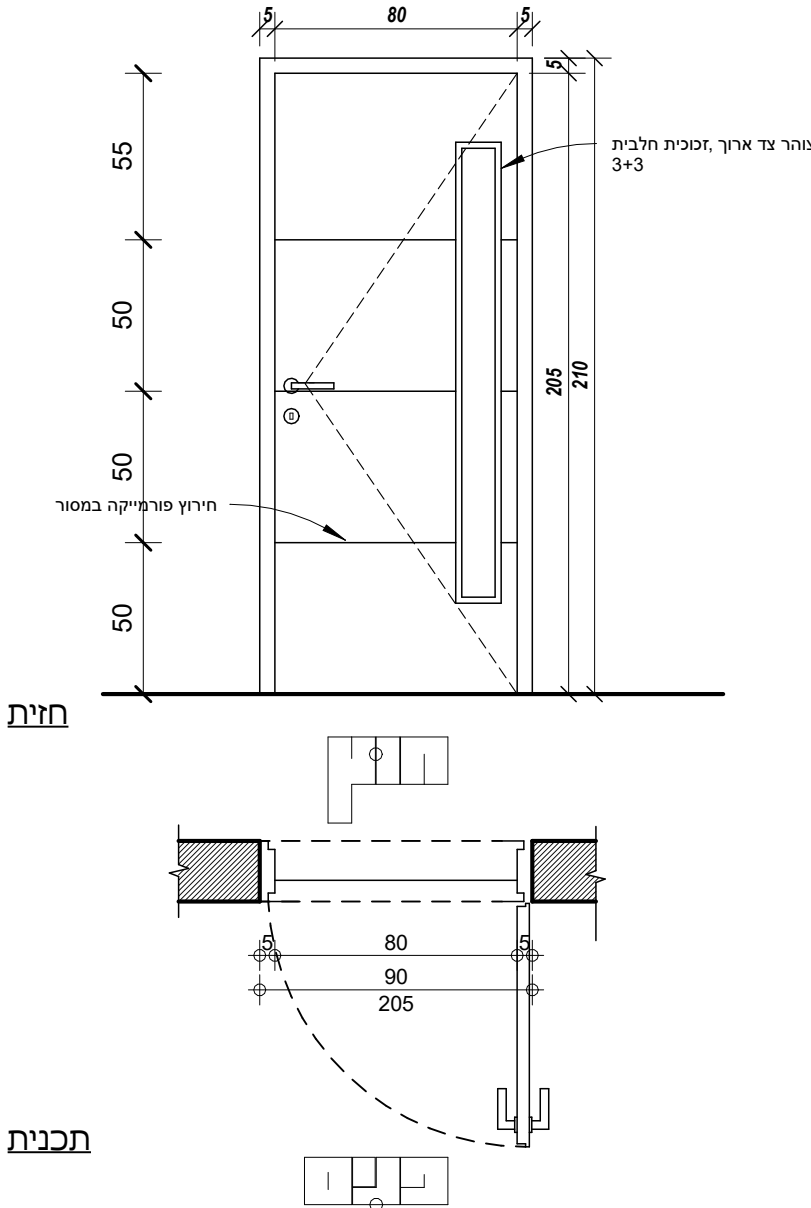

<input type="checkbox"/>	<input checked="" type="checkbox"/>	<input type="checkbox"/>
לעיון למכר לביצוע		
שרטוט עקיבא לדני		
בדק עקיבא לדני		
קנ"מ 1 : 25		
גודל A4		
גיליון תאריך הוצאת גיליון		
08/01/2024		
תאריך עדכון		
19/10/2024		

4	כמות
90/ 210	מידה
כניסה משרדים	מיקום
דלת עץ חד כנפית צירית, דלת לבודה כנף פתיחה רגילה דוגמת דלתות פנדור -למינטו או ש"ע לבחירת האדריכל דלת עשויה מסגרת פנימית עץ אורן 30 ס"מ עם מילוי 85% פלקסבורד. גמר צבע ע"פ מפרט פנדור או בציפוי פורניר גמר וצבע עץ או פורמיקה חרוצה במסור דוגמת"בירמן הדלת, משקוף ופרזול מקוריים של חברת פנדור	תאור
צירי ספר עם מיסבי אוקולון3	פרזול
מנעול"בסיס " עם מפתח שן חיצוני -פנימי מנעול פרפר קבוע ע"פ הנחיית יועץ בטיחות	
זוג ידיות דגם"עדי "מקטלוג עמישי	ידית
אטימות בין כנפי הדלתות, תהיה 100%. דגש מיוחד יושם על הנחת גומי או מברשות, פרופילי אטימה וזאת למנוע רעידות הכנף ולאטימות מוחלטת וכיו"ב	שונות
זכוכית חלבית 3+3 ע"ת ת" 1099	זכוכית
כל הפרזול כדוגמת PROMAX או שו"ע	גמר
ראה המיפרט המיוחד לעבודות נגרות אומן ומסגרות פלדה פרק 06 הקבלן המבצע יעביר תוכנית מפורטת של הפריט לאישור האדריכל	הערות

המבצע אחראי למידות ולהתאמתן במקום. בכל מקרה של ספק יש לפנות ישירות אל משרד האדריכל. אין למדוד בשרטוט. חומרי-גמר ואביזרי-פרזול יורכבו בבנין רק לאחר אישור דוגמא ע"י האדריכל

שם העבודה :

משרדי וועדה מיוחדת גולן

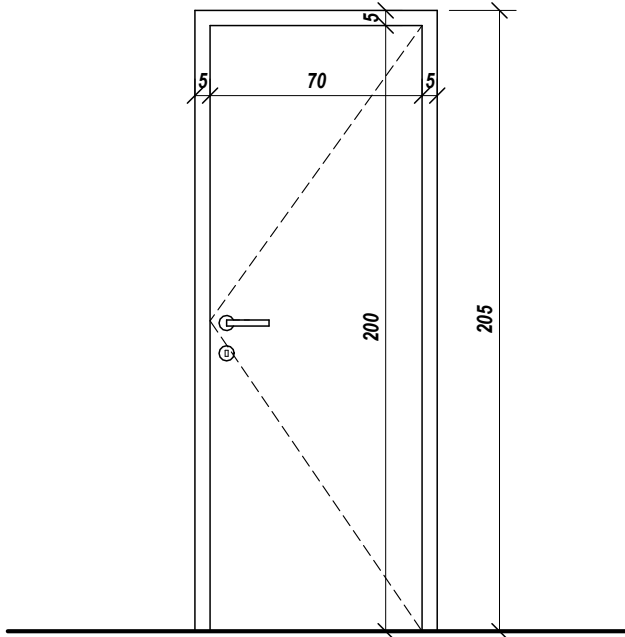

חזית

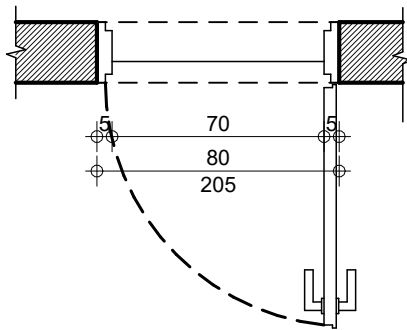

תכנית

דלת שירותים

1 : 25



<input type="checkbox"/>	<input checked="" type="checkbox"/>	<input type="checkbox"/>
לעיון למכרז לביצוע		
שרטוט עקיבא לדני		
בדק עקיבא לדני		
קנ"מ 1 : 25		
גודל A4 גיליון		
תאריך הוצאת גיליון 19/10/2024		
תאריך עדכון 19/10/2024		

כמות	3	
מידה	80/ 210	
מיקום	שירותים	
תאור	דלת עץ חד כנפית צירית, דלת לבודה כנף פתיחה רגילה דלת עשויה מסגרת פנימית עץ אורז 3"מ עם מילוי 80% פלקסבורד. גמר צבע בתנור שלייפלאק-משי או ביצפוי פורניר גמר וצבע עץ לבחירת האדריכל דוגמת דלתות open-gallery או ש"ע משקוף עץ מבוטן צבוע בצבע תואם לכנף גוון לבחירת האדריכל	
פרזול	צירים	צירי ספר עם מיסבי אוקולון 3
	מנעול	מנעול תפוס פנוי
	ידית	זוג ידיות זוג רוטות דגם Cortina של חברת ALBA או ש"ע
שונות		
זכוכית	אין	
גמר	כל הפרזול כדוגמת PROMAX או ש"ע	
הערות	ראה המיפרט המיוחד לעבודות נגרות אומן ומסגרות פלדה פרק 06 הקבלן המבצע יעביר תוכנית מפורטת של הפריט לאישור האדריכל	

המבצע אחראי למידות ולהתאמתן במקום. בכל מקרה של ספק יש לפנות ישירות אל משרד האדריכל. אין למדוד בשרטוט. חומרי-גמר ואביזרי-פרזול יורכבו בבנין רק לאחר אישור דוגמא ע"י האדריכל

שם העבודה:

משרד וועדה מיוחדת גולן

לעיון למכר לביצוע

שרטוט

Author

Checker

As

Indicated

גודל

תאריך הוצאת גיליון

19/10/2024

תאריך עדכון

19/10/2024

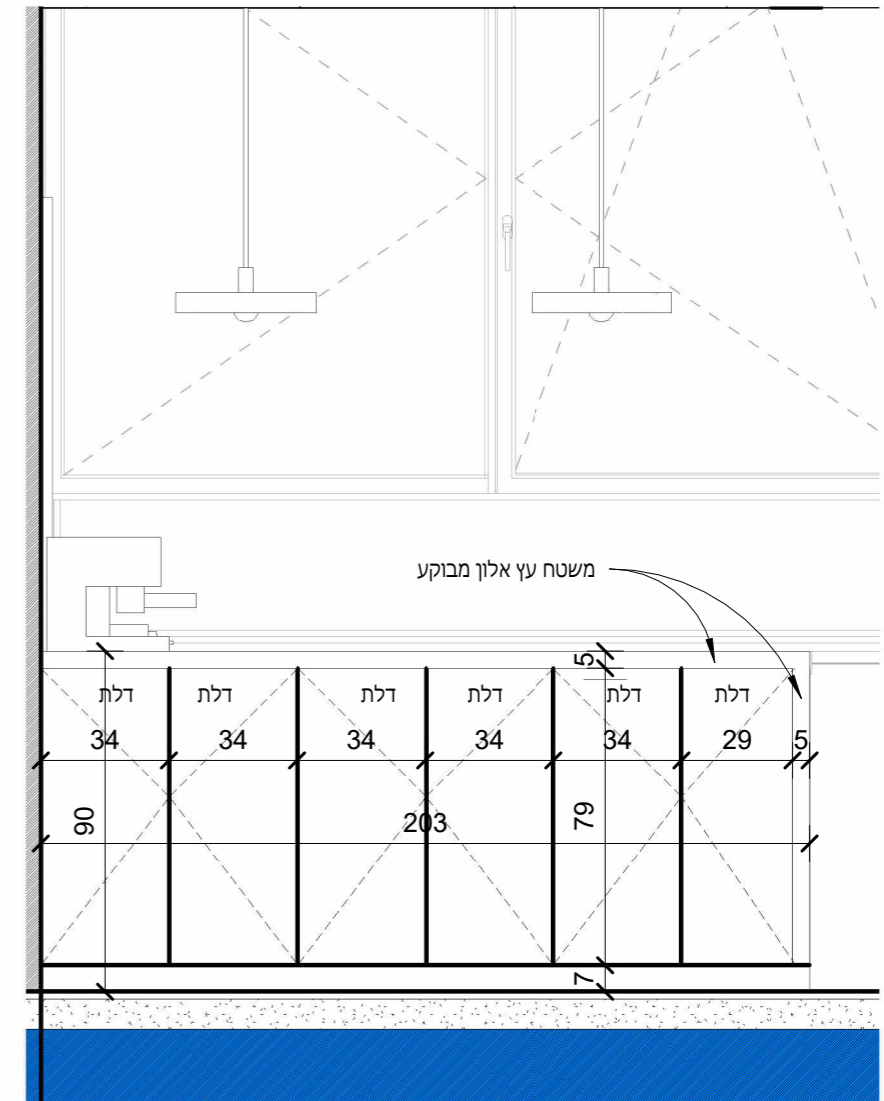
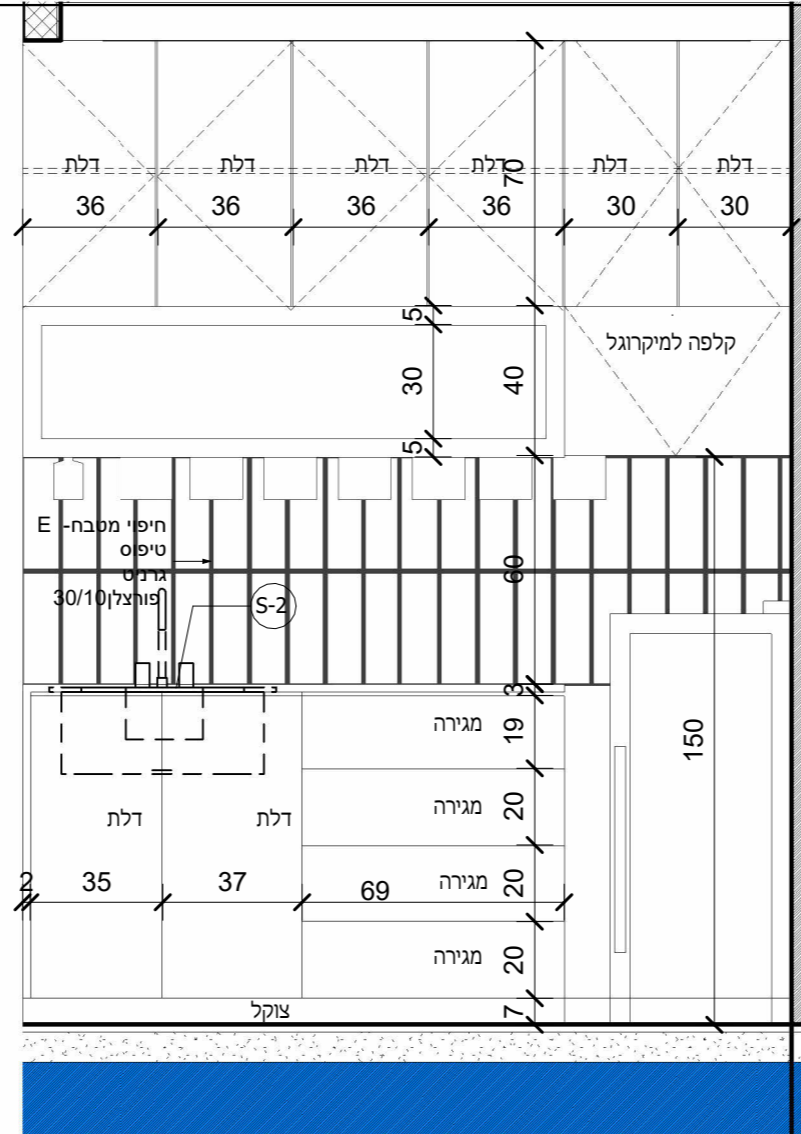
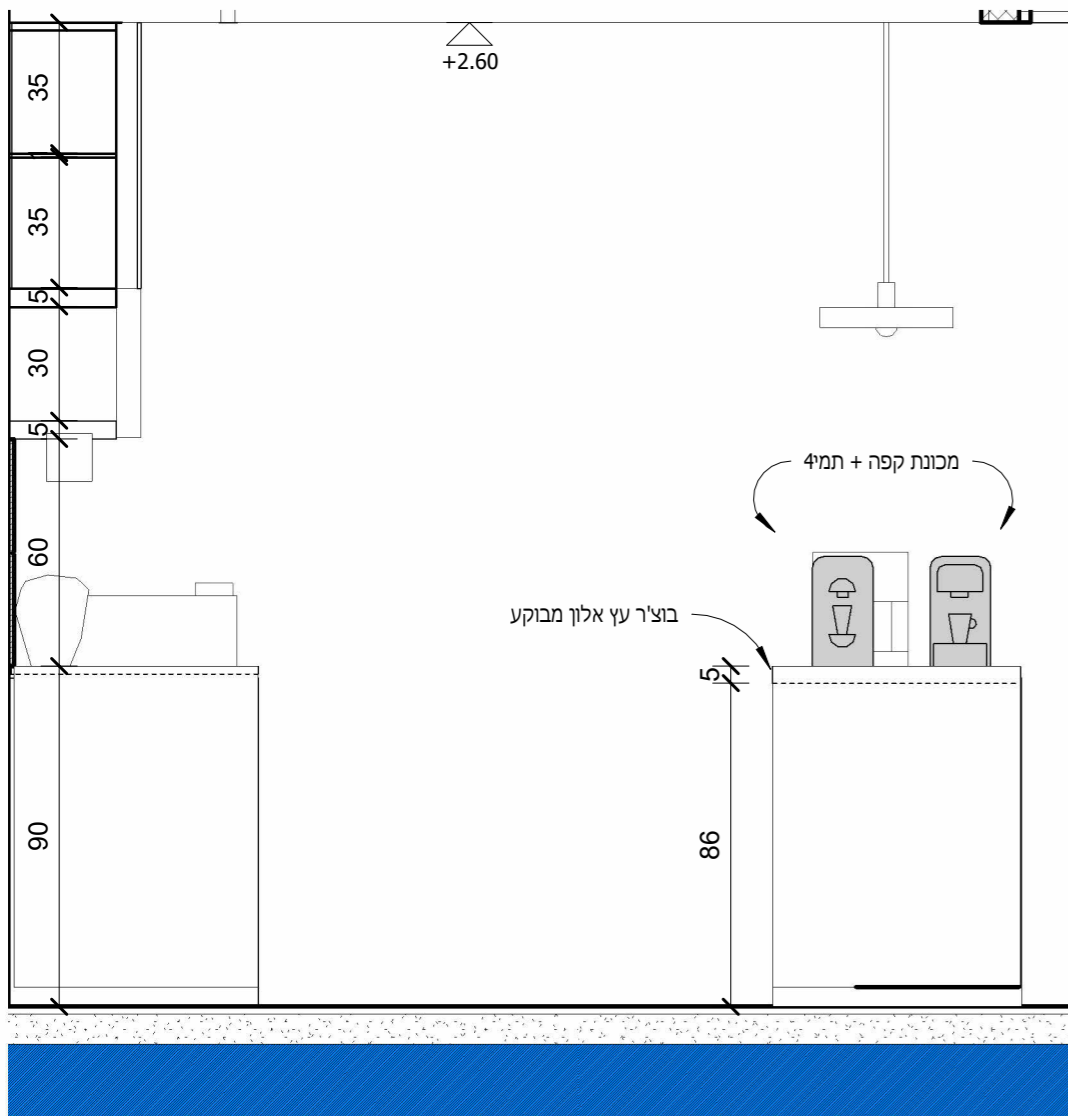

חזית 1 מטבחון

1 : 20

2

חזית 2 מטבחון

1 : 20

3

חתך 1 מטבחון

1 : 20

4

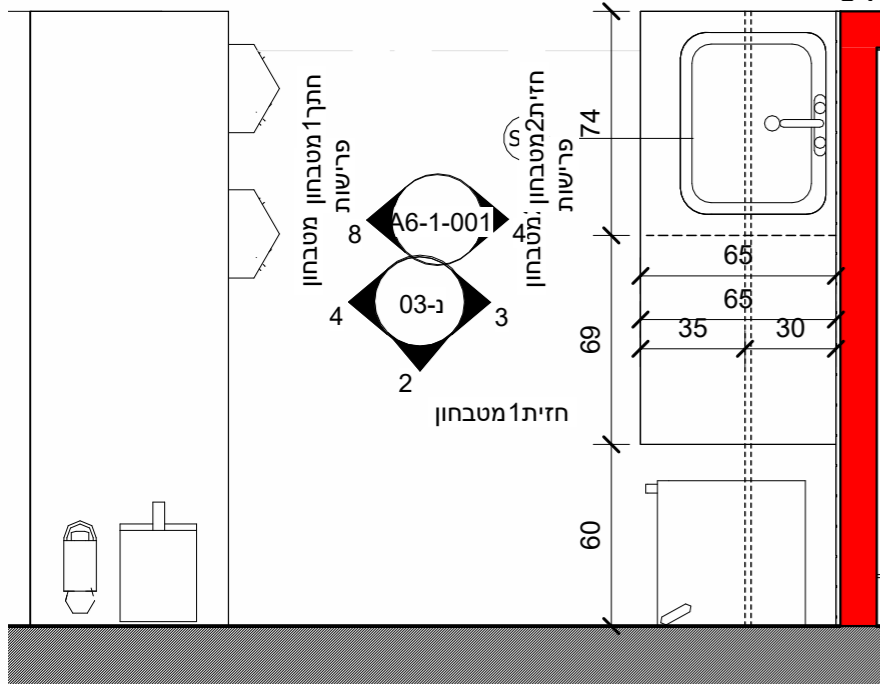

תכנית מטבחון

1 : 25

5

1	כמות	
/	מידה	
מטבחון	מיקום	
משטח שיש קיסר עם קנט עולה 4 ס"מ + כיור גרניט 60/50 בהתקנה שטוחה כדוגמת "מילי" של SHONY או ש"ע ארון תחתון עם גב גוף מסננוויץ' אדום"אוקומה"- חזית 4 מגירות ו-3 דלתות עץ מלא צבוע בתנור בגוון לבחירת האדיכל ארון עליון עם גב גוף מסננוויץ' אדום"אוקומה"- חזית 6 דלתות עץ מלא + קלפה צבוע בתנור בגוון לבחירת האדיכל משטח עץ מלא ארון מבוקע + אי מטבח ארון תחתון	תאור	
צירים יגוסלביים דגם כוכב לדלתות, מנגנוני קלפה מסוג בלום או ש"ע	צירים	פרזול
ידיות אינטגרליות דגם HEXXA 0449 דומסייל או ש"ע	מנעול	
	ידית	
	שונות	
צבע בתנור אופורמיקה נאנו בגוון לבחירת האדריכל	זכוכית	גמר
1. המבצע יקבל אישורו של המתכנן לכל אחד מהפריטים הכלולים ברשימה ויגיש לאדריכל תכניות לאישור ב:1:1	הערות	

המבצע אחראי למידות ולהתאמתן במקום. בכל מקרה של ספק יש לפנות ישירות אל משרד האדריכל. אין למדוד בשרטוט. חומרי-גמר ואביזרי-פרזול יורכבו בבנין רק לאחר אישור דוגמא ע"י האדריכל

שם העבודה:

משרדי ועדה מיוחדת גולן

לעיו למכר לביצו

שרטוט

Author

בדק

קנ"מ

1 : 25

גודל

A3

תאריך הוצאת גיליון

19/10/2024

תאריך עדכון

19/10/2024

כמות

1

מידה

462/310

מיקום

מסדרון פנימי אגף מערבי

תאור

ארון שרתים וארכיב: מידוף סנדוויץ' אדום או בירג' ע"פ סרטוט מדפים ניתנים לכיוון ע"פ צרכי הלקוח

חזית MDF: דלתה כנפיים בהתקנה שטוחה "אפס" עם קיר קיים מצופה פורמאיקה בכבישה קרה זהה משני הצדדים. שפות

ישרות מצופות פיו. סילמ"מ

פרזול

צירים

מתכתיים בציפוי ניקל מסוג "קליפ"

מנעול

ללא

ידית

ללא ידיות לסגירה ופתיחה בלחיצה לשון קפיצית

שונות

פרזול מתוצרת בלום או ש"ע

זכוכית

גמר

ציפוי פנימי וחיצוני פורמאיקה עפ"י בחירת האדריכל

הערות

1. המבצע יקבל אישורו של המתכנן לכל אחד מהפריטים הכלולים ברשימה ויגיש לאדריכל תכניות לאישור 1:1:

תכנית ארון שרתים וארכיב

1 : 25

1

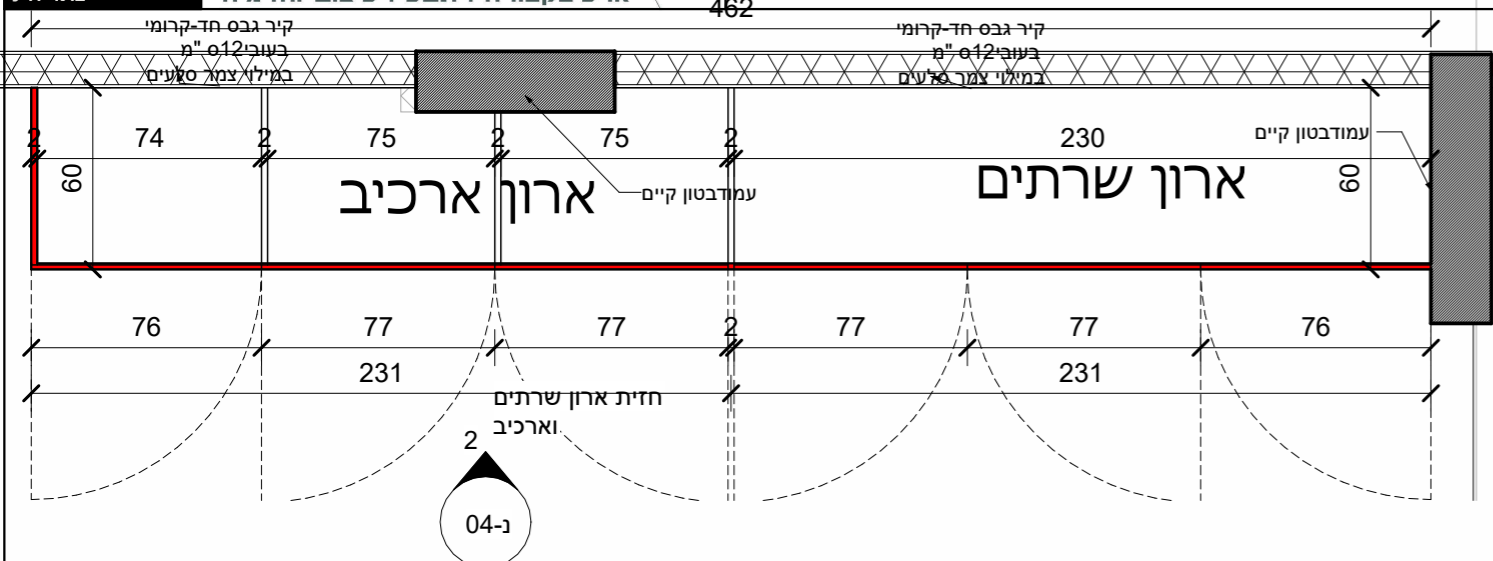

חזית ארון שרתים וארכיב

1 : 25

2

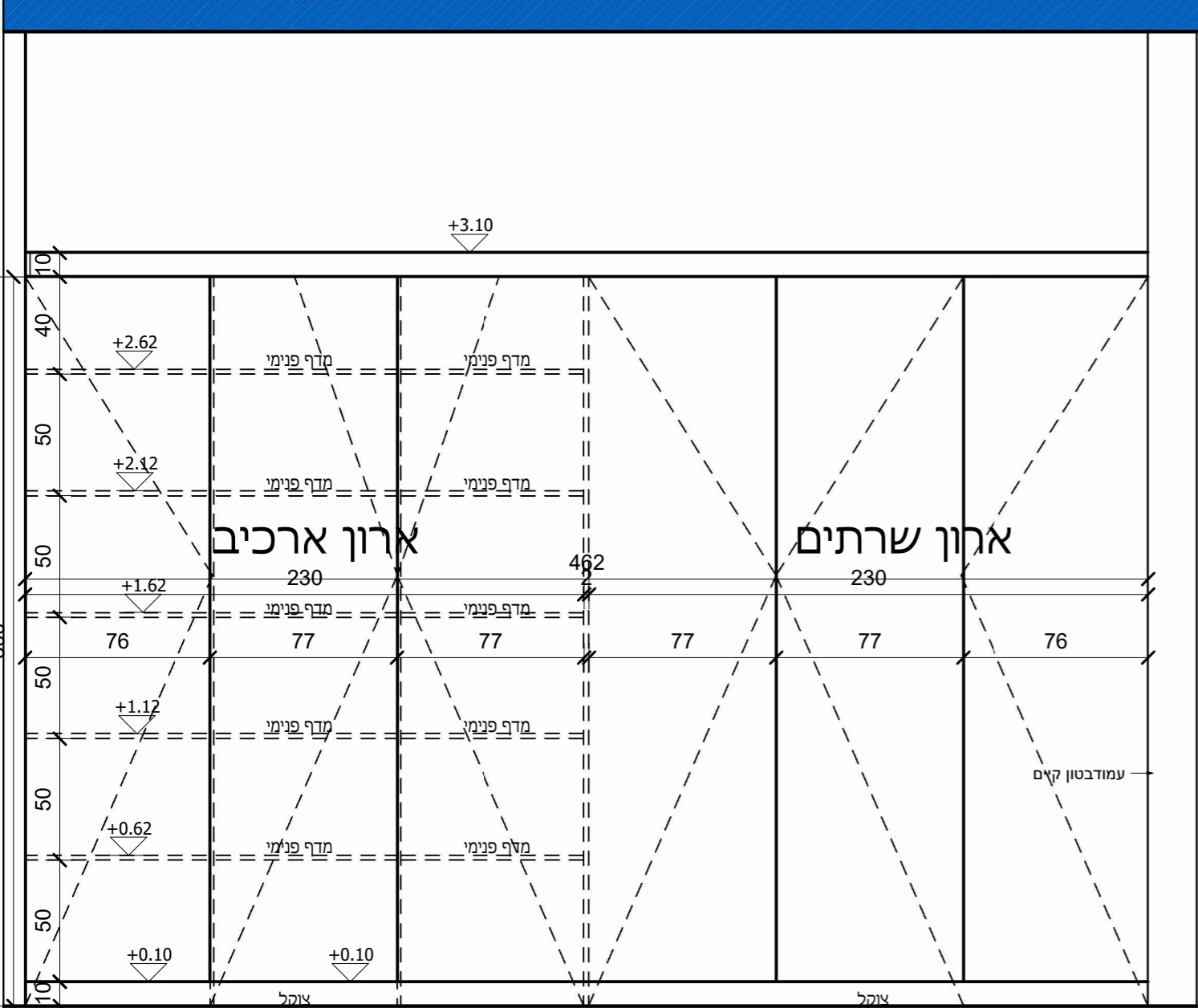

1. המבצע יקבל אישורו של המתכנן לכל אחד מהפריטים הכלולים ברשימה ויגיש לאדריכל תכניות לאישור 1:1:

המבצע אחראי למידות ולהתאמתן במקום. בכל מקרה של ספק יש לפנות ישירות אל משרד האדריכל. אין למדוד בשרטוט. חומרי-גמר ואביזרי-פרזול יורכבו בבנין רק לאחר אישור דוגמא ע"י האדריכל

שם העבודה:

משרדי ועדה מיוחדת גולן

לעיו למכר לביצוע

שרטוט עקיבא לדני

בדק עקיבא לדני

קנ"מ 1 : 10

גודל A3

גיליון

תאריך הוצאת גיליון

19/10/2024

תאריך עדכון

19/10/2024

1 כמות

139/ 50 מידה

חדר יו"ר מיקום

תאור

פינת קפה מעץ אלון משובל משולב זכוכית קרמית לבנה מדפים וחלוקה פנימית עץ סנדוויץ בעובי 18" מ מצופה פורמיקה

פרזול

צירים

תוצרת חברת Hettich

מנעול

ידית

שונות

קלאפה טאצ' פרזול תוצרת חברת הטיצ' משווק ע"י חברת בירמן או ש"ע

זכוכית

זכוכית קרמית לבנה בעובי של 8" מ לפחות

גמר

עץ אלון מולבן בגמר לכה שקופה מט בשלוש שכבות, מדפים פנימיים מצופים בפורמיקה תוצרת חברת בירמן בגוון לבחירת האדריכל

הערות

ראה המפרט המיוחד לעבודות נגרות אומן ומסגרות פלדה פרק 06 הקבלן המבצע יעביר תוכנית מפורטת של הפריט לאישור האדריכל

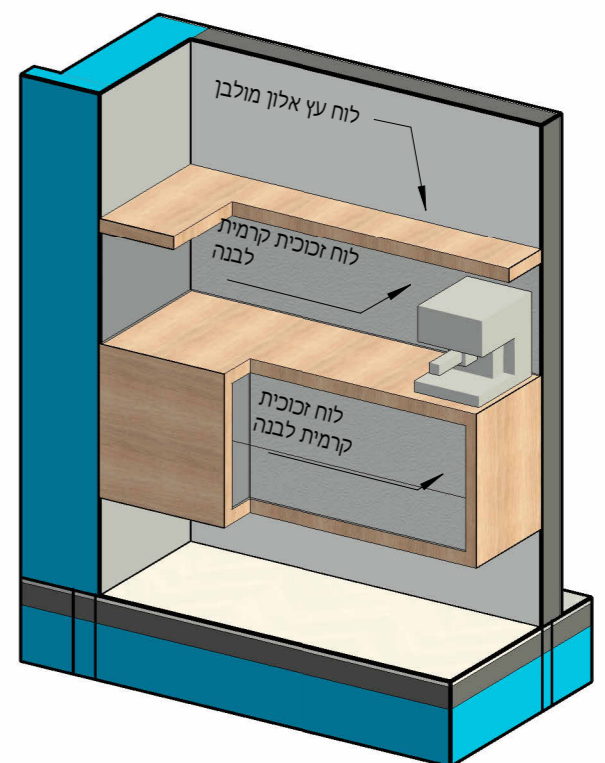
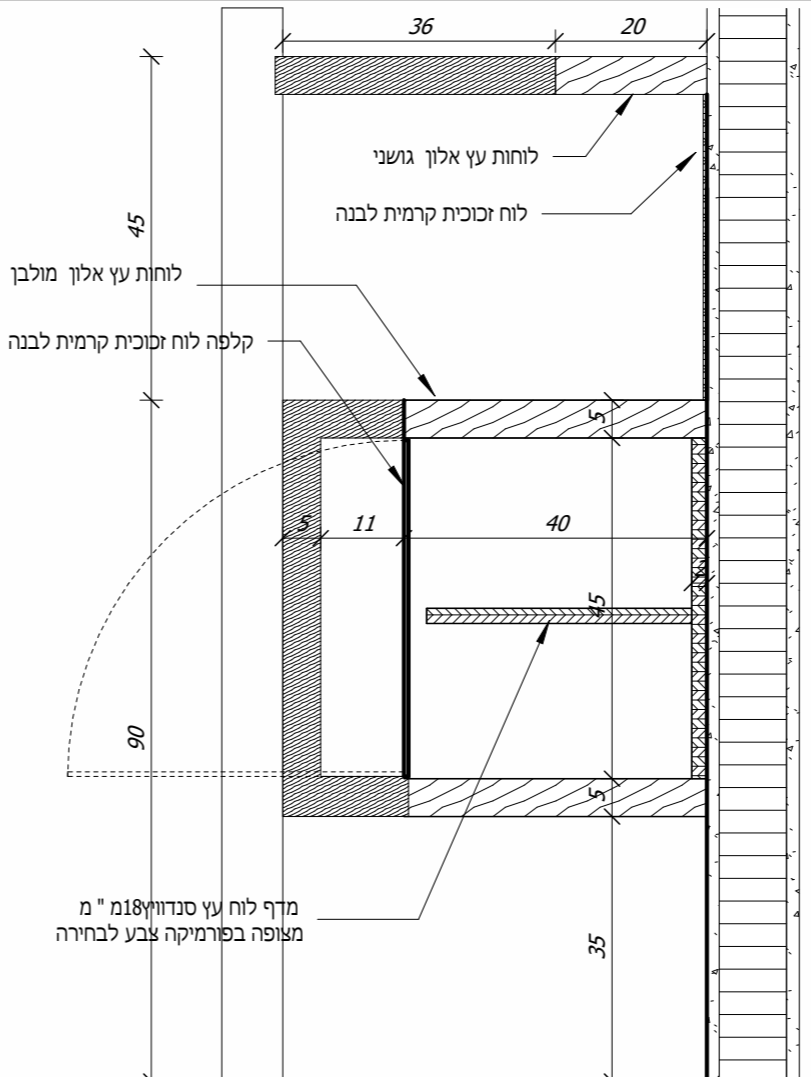
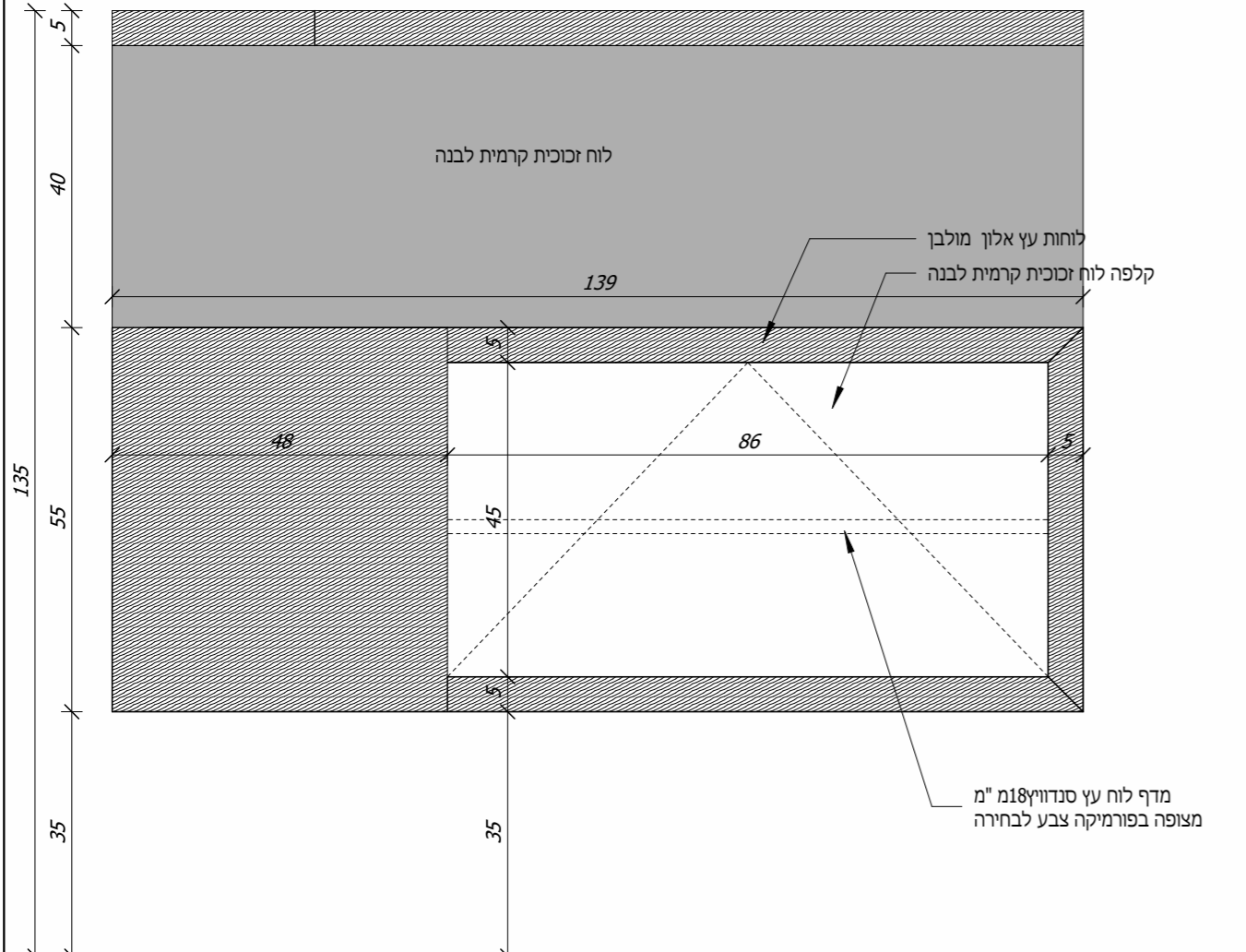

תלת מימד 2

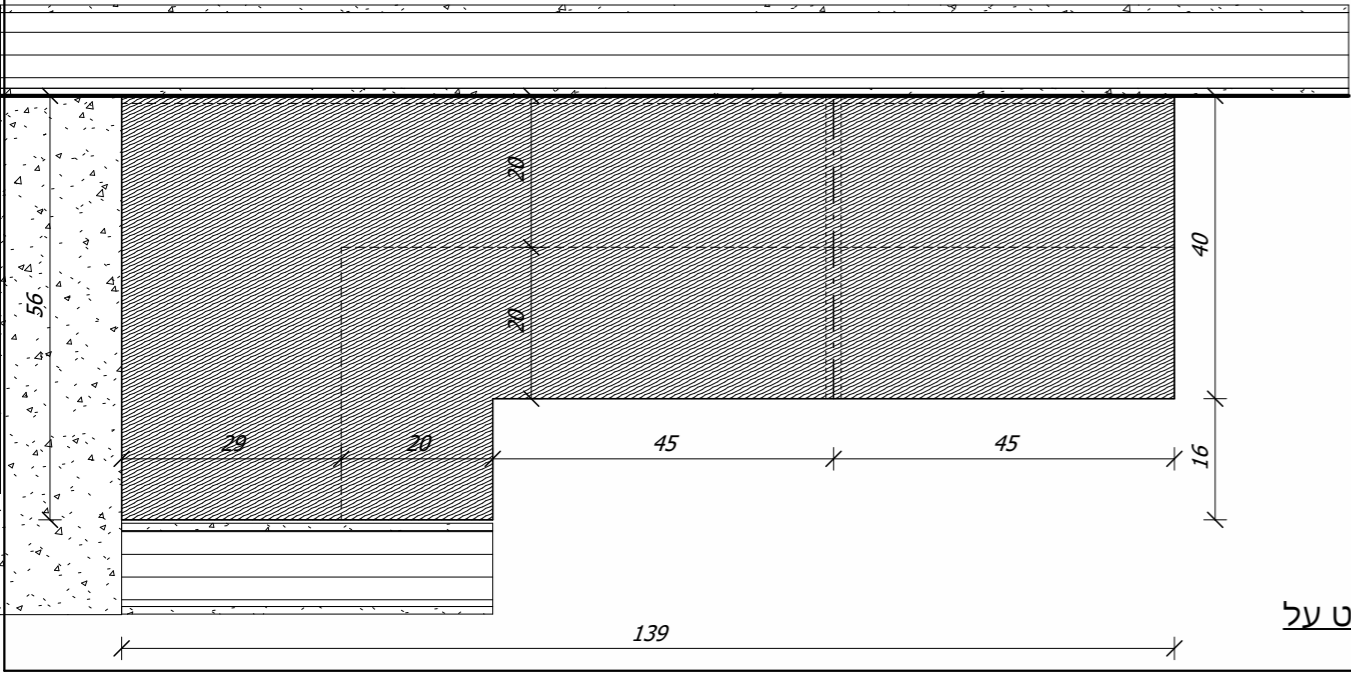
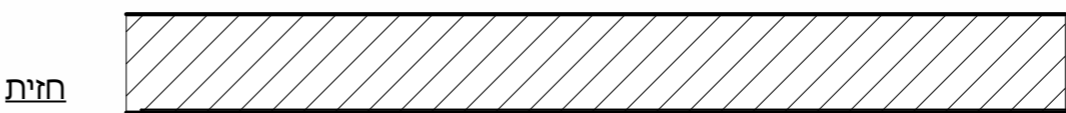
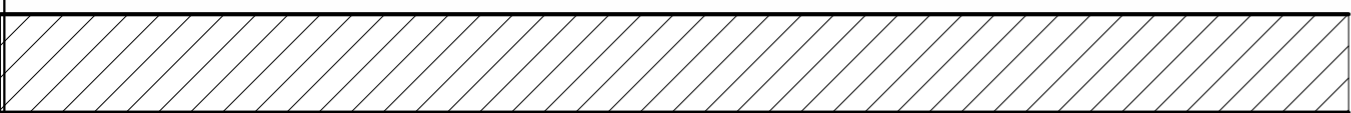

1	כמות
139/ 50	מידה
חדר יו"ר	מיקום
פינת קפה מעץ אלון משובל משולב זכוכית קרמית לבנה מדפים וחלוקה פנימית עץ סנדוויץ בעובי 18" מ מצופה פורמיקה	תאור
תוצרת חברת Hettich	צירים
	מנעול
	ידית
קלאפה טאצ' פרזול תוצרת חברת הטיצ' משווק ע"י חברת בירמן או ש"ע	שונות
זכוכית קרמית לבנה בעובי של 8" מ לפחות	זכוכית
עץ אלון מולבן בגמר לכה שקופה מט בשלוש שכבות, מדפים פנימיים מצופים בפורמיקה תוצרת חברת בירמן בגוון לבחירת האדריכל	גמר
ראה המפרט המיוחד לעבודות נגרות אומן ומסגרות פלדה פרק 06 הקבלן המבצע יעביר תוכנית מפורטת של הפריט לאישור האדריכל	הערות

המבצע אחראי למידות ולהתאמתן במקום. בכל מקרה של ספק יש לפנות ישירות אל משרד האדריכל. אין למדוד בשרטוט. חומרי-גמר ואביזרי-פרזול יורכבו בבנין רק לאחר אישור דוגמא ע"י האדריכל

שם העבודה:

משרדי ועדה מיוחדת גולן

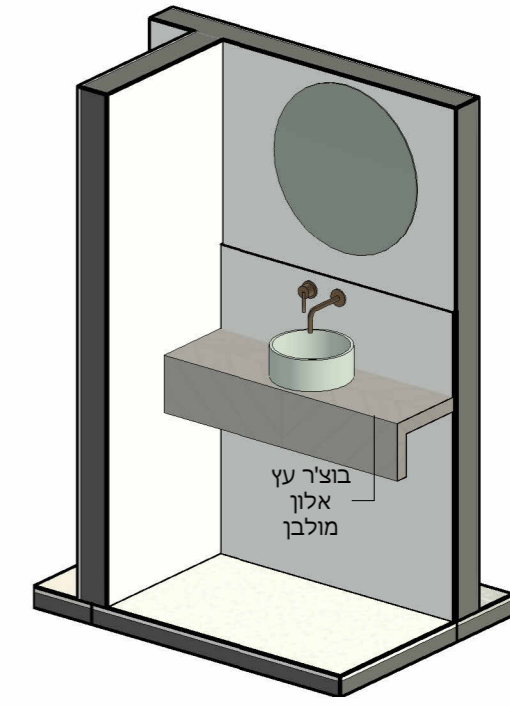

תלת בוצ'ר

1

<input type="checkbox"/>	<input checked="" type="checkbox"/>	<input type="checkbox"/>
לעיו למכר לביצו		
שרטט עקיבא לדני		
בדק עקיבא לדני		
קנ"מ	1 : 20	
גודל	A3	
גיליון		
תאריך הוצאת גיליון	19/10/2024	
תאריך עדכון	19/10/2024	

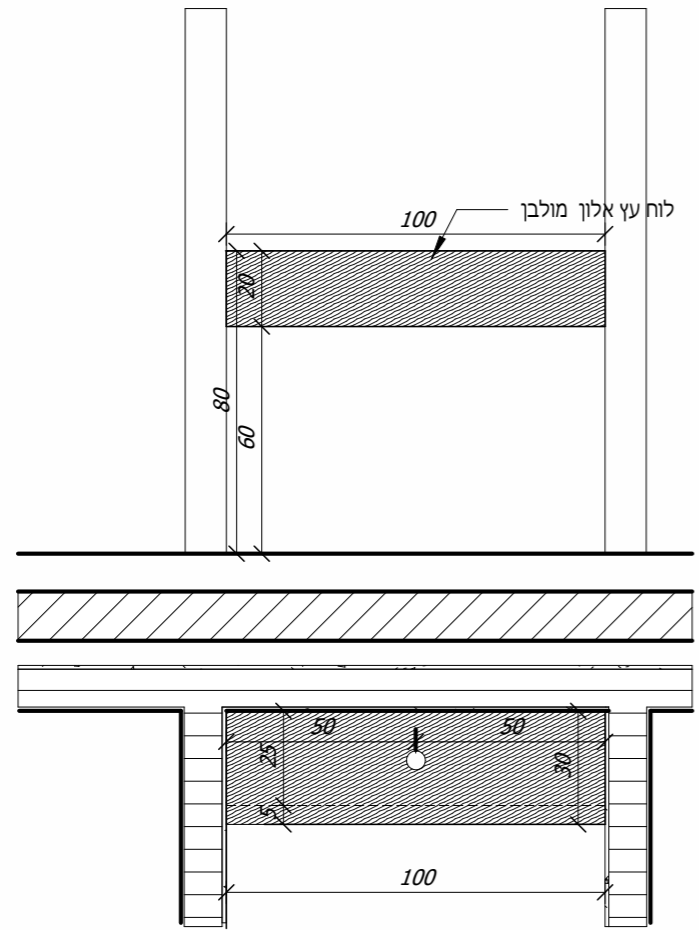

חזית

מבט על

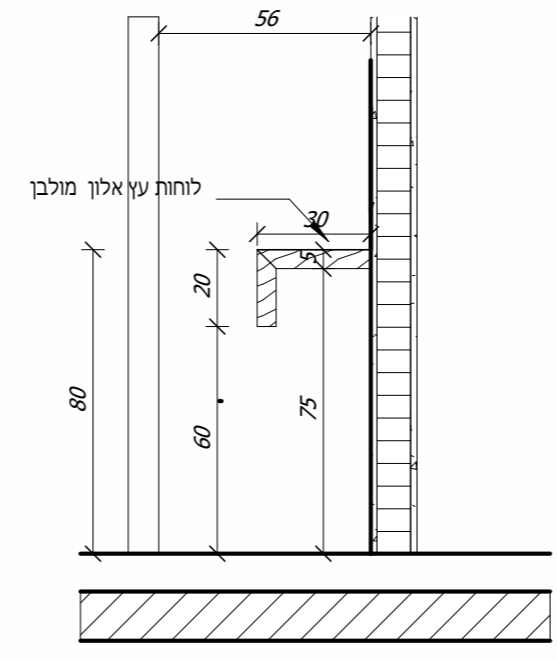

חתר

בוצר מבואת שירותים

1 : 20

2

1	כמות
100/ 20	מידה
מבואת שירותים	מיקום
בוצ'ר עץ אלון מולבן	תאור
	פרזול
	צירים
	מנעול
	ידית
	שונות
	זכוכית
עץ אלון מולבן בגמר לכה שקופה מט בשלוש שכבות,	גמר
ראה המפרט המיוחד לעבודות נגרות אומן ומסגרות פלדה פרק06הקבלן המבצע יעביר תוכנית מפורטת של הפריט לאישור האדריכל	הערות

- לעיון
 - למכר
 - לביצוע
- אין למדוד בשרטוט. המתכנן הינו הבעלים הבלעדי של תוכנית זו ושל זכויות היוצרים בה. אין לעשות שימוש בתוכנית זו וברעיונות הגלומים בה ללא אישור מראש ובכתב מהמתכנן. על המבצע לבקר את כל המידות ולהודיע למתכנן על כל טעות, סטייה, סתירה או אי התאמה טרם המשך את. עבודתו חומרי הגמר ואביזרי-פרחול יורכבו בבנין רק לאחר אישור דוגמא ע"י האדריכל.

רשימת גליונות מסגרות-דוגמא

גיליון מספר	תאריך עדכון	מס מהדורה	גודל גיליון	מספר גליונות	לעיון	למכר	לביצוע	כמות	שייך לרשימת מכרז	רשימה כללי-מיקום
רשימות מסגרות-2-05-A6										
מ		7		1		X			מסגרות	
מ-1	19/10/2024	7	A3	1	.	X	.	2.03 מ"א	מסגרות	רמפה אגף מזרחי
2										



כתובת: השיזף 3 קצרין
 טלפון נייד: 0543418596
 AKIVALADANI@GMAIL.COM
 WWW.AKIVA-ARCH.COM

עקיבא לדני
 ארכיטקטורה . תבוע . עיצוב והדמיה

C:\desktop\ARCH_AKIVA\0110-KATSRLN-MEYUHEDET
 K.MEMSHALA\DRAWINGS\WORK\0110-WORK-7.rvt

משרדי וועדה מיוחדת גולן

שם הפרוייקט: _____
 אדריכל אחראי: _____
 ראש צוות: עקיבא לדני
 גירסה מספר: _____
 מיקום הקובץ: _____
 email: akivaladani@gmail.com

שם הגיליון: _____
רשימת מסגרות

מ
 תאריך: 19/10/2024
 קנה מידה: _____

המבצע אחראי למידות ולהתאמתן במקום. בכל מקרה של ספק יש

לפנות ישירות אל משרד האדריכל. אין למדוד בשרטוט. חומרי-גמר

ואביזרי-פרזול יורכבו בבנין רק לאחר אישור דוגמא ע"י האדריכל

שם העבודה:

משרדי ועדה מיוחדת גולן



לעיו למכר לביצו

שרטט זיהב צבי

בדק יהב צבי

קנ"מ 1 : 2

גודל A3

גיליון תאריך הוצאת גיליון

19/10/2024

תאריך עדכון

11/3/2024 3:03:50 PM

כמות

2.03 מ"א

מידה

40 מ"מ

מיקום

רמפה אגף מזרחי

תאור

פרזול

צירים

מנעול

ידית

שונות

זכוכית

גמר

הערות

העבודה כפופה לרשום במיפרט הכללי לעבודות בנין) האגודן הכחול (והמפרט המיוחד המצ"ב ולדרישות התקן הישראלי. הקבלן המבצע יעביר תוכנית מפורטת של הפריט לאישור האדריכל

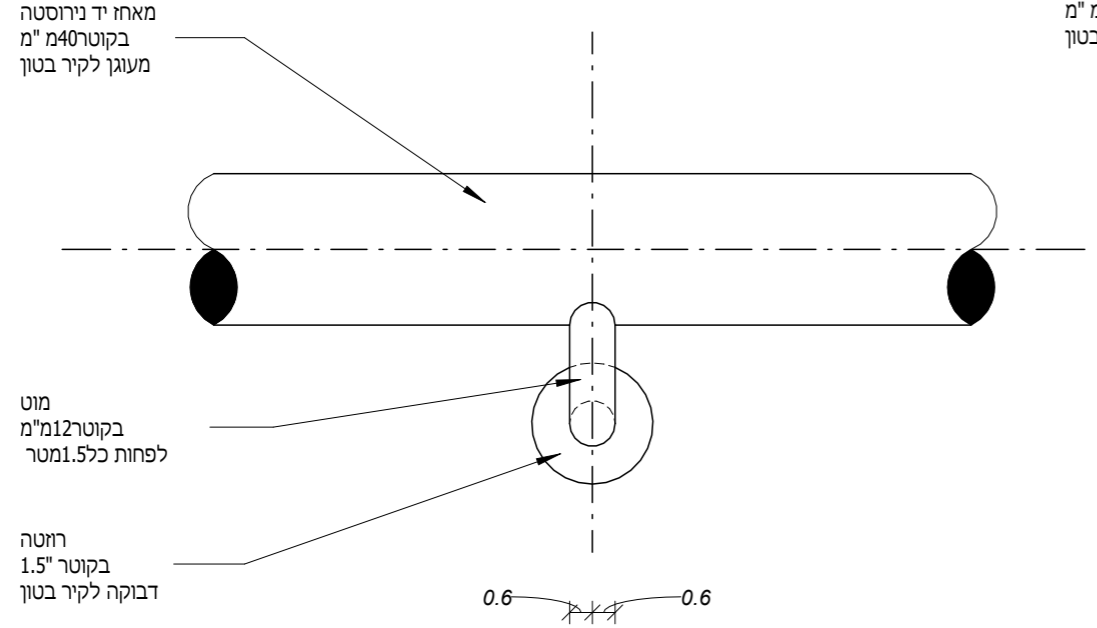
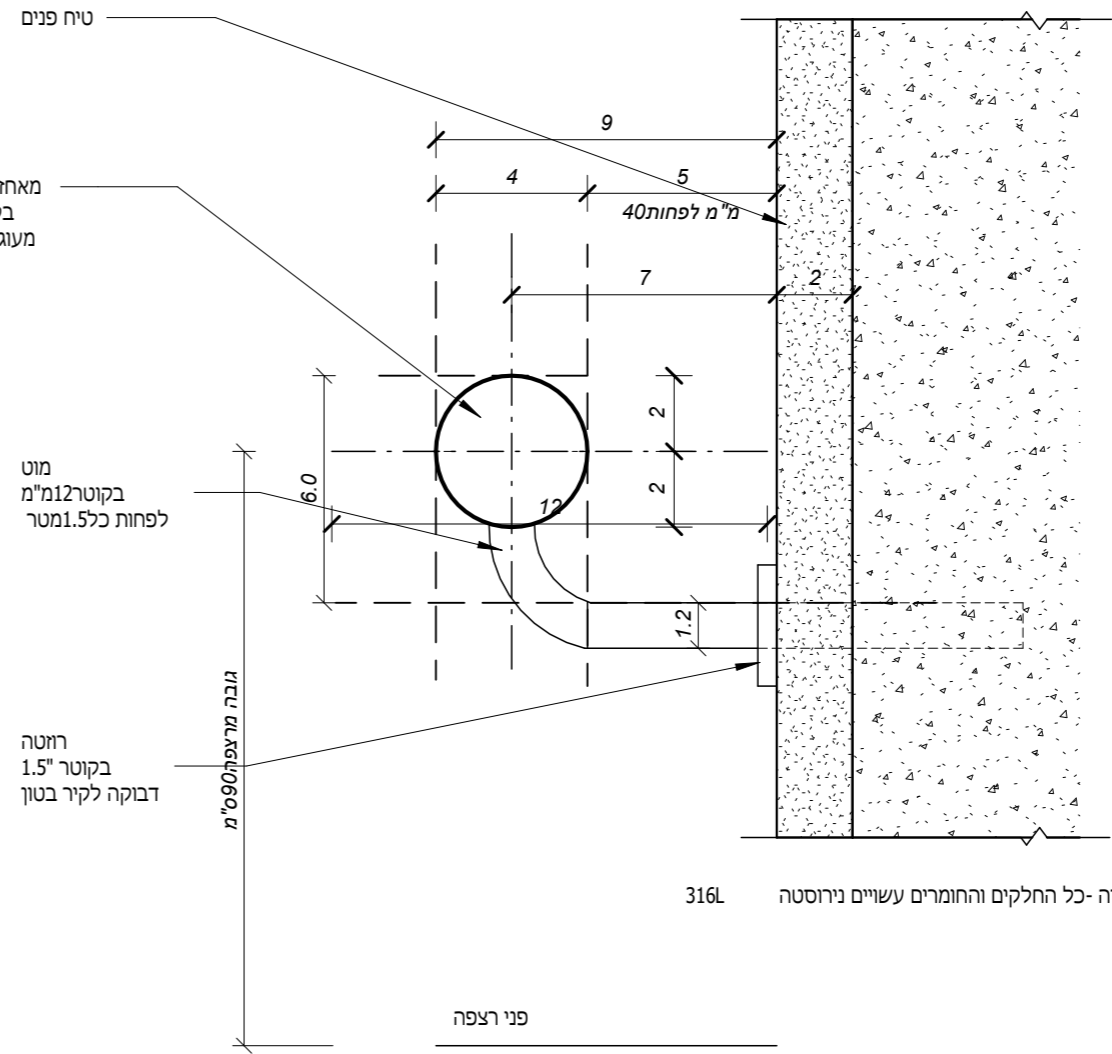

פרט מסעד עגול נירוסטה 1 : 2