

מועצה מקומית קצרין

מכרז/חוזה מס' 8/2023

מפרט טכני

קצרין פארק תלמודי – עבודות פיתוח שלב א'

מועצה מקומית קצרין

מכרז/חוזה מס' 8/2023

קצרין פארק תלמודי – עבודות פיתוח שלב א'

פברואר 2023

א - רשימת מתכננים, יועצים ובעלי תפקידים

תפקיד	חברה	שם	טלפון	מייל
מנהל פארק קצרין		אבינעם ברויאר	053-7243601	Avd266@gmail.com
מנהל הפרויקט	מ.ע.אריה הנדסה בע"מ	מנחם אריה	050-5248299	ariehandasa@gmail.com
אדריכל		שלומי גנות	052-3570602	shlomi@arch-gl.com
אדריכלות נוף		גילי פלד	0545970234	julie@ji-think-nature.com
מתכנן חשמל		אלון רז	04-6944903	info@nitzotz.co.il
עריכת מכרז	מ.ע.אריה הנדסה	מנחם אריה	04-6593265	ariehandasa@gimail.com

ב - רשימת מסמכים למכרז/חוזה מס' 8/2023

שם המסך	מסמך מצורף	מסמך שאינו מצורף
מסמך א'	הצעת הקבלן	
מסמך ב'	חוזה	
מסמך ג'	מפרט הטכני ואופני מדידה מיוחדים	המפרט הכללי לעבודות בנין של הועדה הבין משרדית (האוגדן הכחול) על כל פרקיו הרלוונטיים ומפרטים כלליים אחרים לרבות פרק 00 – מוקדמות בהוצאתם העדכנית כולל אופני מדידה ותכולת מחירים המצורפים לפרקים אלה.
מסמך ד'	כתב כמויות	

המפרטים הכלליים הם אלה שבהוצאת הועדה הבין משרדית המיוחדת בהשתתפות משרד הבטחון ומשרד הבינוי והשיכון.
כל המסמכים לעיל מהווים יחד את מסמכי החוזה בין שהם מצורפים ובין שאינם מצורפים.

הערה:

המפרטים הכלליים המצויינים לעיל שלא צורפו למכרז ואינם ברשותו של הקבלן, ניתנים לרכישה בהוצאה לאור של משרד הביטחון. מפרט לביצוע עבודות בגן הנוי והגדרת סטנדרטים לשתילים ניתנים לרכישה במשרד החקלאות.

המפרטים הכלליים והמצויינים לעיל שלא צורפו למכרז ואינם ברשותו של הקבלן ניתנים להורדה מאתר משרד הביטחון בכתובת:

<https://www.online.mod.gov.il/ConstructionSpec/pages/manageSpec.aspx>

ג - הצהרת הקבלן

הקבלן מצהיר בזאת כי ברשותו נמצאים המסמכים הנזכרים במכרז/חוזה זה, וכי קראם והבין את תכנם, קיבל את כל ההסברים אשר ביקש לדעת ומתחייב לבצע את העבודות בכפיפות לדרישות המוגדרות בהם. הצהרה זו מהווה נספח למכרז/חוזה זה והינה חלק בלתי נפרד ממנו.

חתימת וחותמת הקבלן

תאריך

מסמך ג' 1-
תנאים כללים מיוחדים (מוקדמות)
ונספחים

פרק 00 – מוקדמות

המהווה השלמה לפרק 00 במפרט הכללי

00.01 תיאור העבודה

מכרז / חוזה זה מתייחס לביצוע עבודות בפארק קצרין העתיקה.

העבודות כוללות:

עבודות פיתוח בשלב א' יבוצעו העבודות הבאות: עבודות פיתוח הכנת השטח להתקנת אוהלים קטנים וגדולים, עבודות חשמל ותאורה עבודות שילוט, עבודות חשמל ותאורה בתחום הפארק וכל המפורט בכתב הכמויות.

כל פעולה שדורשת חפירה, פירוק ובניה חדשה, במידה ויידרש, העבודה תבצע עם פיקוח ארכיאולוגי של רשות העתיקות. **התשלום יבוצע ישירות ע"י המועצה.** במידה ונדרש פיקוח של רשות העתיקות. יש לשים לב כי העבודה מבוצעת באתר ארכיאולוגי וכפופה לאישור ופיקוח של רשות העתיקות. כל העבודה תבוצע באמצעים עדיניים ותוך הימנעות מגרימת נזק למבנים ולממצא הארכיאולוגי.

00.02 תנועה באתר

לא תותר נסיעת רכבים, כלים הנדסיים בתוך הפארק, למעט ביצוע עבודות תשתית ודרכים. על כן הכניסה תהיה משער הנמצא בין הפארק ליער קצרין. לאור זאת הקבלן המבצע יתחום האתר בתחום הפארק, כולל ביצוע שערים עפ"י הוראות המפקח במקום. עבודה זו כלולה במחירי העבודה השונים ולא תשולם עבודה תמורה כל שהיא. הקבלן חייב לתאם ביצוע עבודותיו בתוך הפארק עם מנהל הפארק והמפקח, על מנת לא להפריע למהלך התקין של תנועת התיירים והמבקרים **באתר הפארק** בשעות הביקור וכן לעובדים במלאכות נוספות בצמוד למקום עבודת הקבלן.

00.03 תיאום עם גורמים

א. העבודה מתבצעת באתר ארכיאולוגי שהוא גם אתר תיירות ובילוי פעיל ביום ובלילה. על הקבלן לאפשר מעבר בטיחותי של התיירים והמבקרים בכניסות לפארק בכל תקופת עבודתו. על הקבלן לתאם את עבודתו עם כל הגורמים הנוגעים בדבר. הנהלת הפארק, הרשות המקומית, רשות העתיקות וכל רשות מוסמכת אחרת יקפידו למנוע נזקים ופגיעות בפעילות השוטפת באתר כולו. על הקבלן להקפיד על בטיחות וניקיון באתר העבודה בכל מהלך ביצוע העבודה.

ב. הקבלן מצהיר בזאת כי הוא מודע לעובדה שעבודתו מתבצעת בשטחים בהם עשויים לעבוד בו זמנית קבלנים אחרים, ועליו לתאם את עבודותיו עם כל הקבלנים המבצעים באתר, לרבות שלבי עבודה ותאום לוח זמנים. לא תוכר כל תקלה הנובעת מאי תאום עם המבצעים האחרים באתר. הקבלן נשאר אחראי לטיב הביצוע ולוח הזמנים כנדרש בחוזה. כמו כן על הקבלן לתאם את עבודתו עם המחוז הארכיאולוגי ועם קבלני המשנה. הקבלן לא יהיה זכאי לפיצוי כלשהו עקב בעיות אפשריות בתאום עבודתו עם עבודת שמור ו/או קבלן אחר אשר יעבוד באתר. במידה ויידרש עקב פעילות תיירותית לבצע גדר בטיחות, הזזה של כלים או כל פעילות אחרת הקשורה בתפקוד התיירותי של השטח, יבצע הקבלן את הפעולות הדרושות ללא תשלום בנפרד.

00.04 אתר התארגנות

אתר ההתארגנות של הקבלן יהיה באזור אתר הפרויקט או בסמוך אליו, גבולות האזור יקבעו על-ידי המזמין בזמן סיור הקבלנים. אזור ההתארגנות יהיה באחריותו הבלעדית של הקבלן על כל המשמעות שבכך.

שטח ההתארגנות של הקבלן יסומן בהתחלת העבודה במקום עליו יורה המפקח. הקבלן יגדר את שטח ההתארגנות.

00.05 היקף המפרטים

לתשומת לב הקבלן, בעת קביעת הצעתו לעבודות, לעובדה שתיאור הסעיפים בכתב הכמויות הוא תמציתי ביותר ועליו להתחשב בתיאורים המלאים במפרט הכללי, במפרט המיוחד, בתוכניות ובנאמר בסיוור הקבלנים, ובדרישות המלאות בחוזה ולכלול אותם במחירי היחידה.

00.06 מדידות

לפני תחילת העבודות על הקבלן לבצע מדידות, על חשבונו, בעזרת מודד מוסמך ולהכין מתווה חוטים מלא, של כל עבודות הפיתוח ולהציגם למתכנן ולמפקח לקבלת הנחיות מפורטות.

00.07 תנאי האתר

א. על הקבלן לשים לב לאופי המיוחד של העבודה בתחום אתר עתיקות והתאמת העבודות הנדרשות עם המצב הקיים. מודגש כי האתר הינו אתר ארכיאולוגי והעבודה בו כפופה לחוק העתיקות.

ב. סביבת האתר רגישה במיוחד שכן בתחומה מבנים עתיקים ושרידי מורשת אחרים. כל עוד לא צוין במפורש שנדרש להרוס את האלמנט הקיים בשטח כחלק מביצוע הפרויקט, האלמנטים כולם מיועדים לשימור וככאלה ייחשבו בעיני הקבלן כאלמנטים עליהם הוא נדרש להגן ולוודא את שלמותם במשך כל זמן ביצוע העבודות.

ג. ביצוע העבודה מחייב לימוד והבנה יסודיים של התוכניות והקפדה מלאה על מילוי כל הוראות המתכנן והמפקח, אשר יינתנו במהלך העבודה.

ד. על הקבלן לבדוק ביסודיות את תנאי הגישה אל אתר העבודה ודרכי העברת החומרים או הוצאתם וכל הנחוץ לארגון וביצוע העבודה.

ה. הקבלן יהיה אחראי לשלמות מבנים ומתקנים קיימים באתר העבודה ובדרכי הגישה אליו ויתקן, על חשבונו, כל נזק שייגרם להם כתוצאה מביצוע העבודה. כמו כן הקבלן ינקוט בכל אמצעי הזהירות והבטיחות כדי למנוע נזק או פגיעה באנשים, במבנים, במתקנים ובתכולתם ויישא באחריות מלאה לכל נזק או פגיעה כאמור.

00.08 דרכי גישה לאתר

כל דרכי הגישה הנוספות לאתר ולשטח עבודתו תבוצענה על-ידי הקבלן ועל חשבונו ותוסרנה על-ידו עם גמר העבודות. התווית דרכי הגישה והעבודה הארעיות תיעשה באישורו של המפקח מראש, תוך התחשבות בעובדה כי האתר הינו אתר תיירות פעיל. שעות העבודה של הקבלן תהיינה מתואמות עם שעות פתיחת האתר, אלא אם כן יסוכם אחרת עם מנהל הפארק.

00.09 מים

המים הדרושים לביצוע העבודה וההתחברות למקור המים יהיו באחריות הקבלן ועל חשבונו. הקבלן יתקין מד מים על חשבונו, עבור צריכת המים התשלום יהיה ישירות לפארק קצרין.

00.10 חשמל

החשמל הדרוש לביצוע העבודה וההתחברות למקור החשמל יהיה באחריות הקבלן בלבד ועל חשבונו. הקבלן יתקין שעון חשמל על חשבונו, עבור צריכת החשמל התשלום יהיה ישירות לפארק קצרין.

00.11 סמכות המפקח

- א. האמור להלן בא להוסיף, אך לא לגרוע או להחליף, את האמור בשאר סעיפי המפרט והחוזה.
- ב. המפקח הוא נציגו בשטח של המזמין והוא רשאי לפרש את התכניות, המפרט הטכני וכתב הכמויות וכל אי התאמה ביניהם ו/או אי בהירות לפי מיטב הבנתו. בכל מקרה המפקח הוא הפוסק הבלעדי בשטח בנושא זה.
- ג. המפקח הוא הפוסק הבלעדי לגבי איכותם של חומרים ומקורם וכן עבודות שבוצעו או צריכות להתבצע.
- ד. הקבלן חייב באישור המפקח אם בכוונתו למסור את העבודה, כולה או חלקה, לקבלני משנה. אין באישור זה של המפקח כדי להסיר את אחריותו המלאה של הקבלן לפעולות או מחדלים של קבלני המשנה.

- ה. המפקח רשאי להורות על ביצוע העבודה בשלבים שונים, עם הפסקות ביניהם, ללא תוספת מחיר לקבלן.
- המפקח רשאי להודיע לקבלן מעת לעת ומזמן לזמן על החלטתו לקבוע עדיפות של איזו עבודה או חלק ממנה לגבי עבודות אחרות והקבלן יהיה חייב לבצע את העבודה בהתאם לסדר העדיפויות שנקבע ע"י המפקח.
- ו. המפקח רשאי להורות לקבלן כיצד לבצע עבודה כלשהיא אם לדעתו הקבלן חורג מדרישות החוזה ו/או המפרט או אם לדעתו נחוץ הסדר, לפי מיטב כללי המקצוע, כדי למנוע נזק לחלקי עבודה שבוצעו. מילוי הוראות המפקח ע"י הקבלן אינו משחרר את הקבלן מאחריותו לעבודה כולה ולנזק כלשהוא, הכל לפי תנאי החוזה.
- ז. המפקח רשאי לדרוש מהקבלן תיקון, שינוי או הריסת עבודה אשר לא בוצעה לדעתו בהתאם לתוכניות, למפרט הטכני או להוראותיו. על הקבלן לקיים את הדרישות האלה על חשבונו הוא.
- המפקח רשאי לפסול כל חומר או כלי עבודה הנראים לו כבלתי מתאימים לעבודה ולדרוש בדיקה של כל חומר בנוסף לבדיקות המתבצעות באופן שגרת. המפקח רשאי לאסור שימוש בחומר שנמסר לבדיקה עד לקבלת תוצאות הבדיקה. נפסל החומר לאחר בדיקתו, חייב הקבלן להרחיקו מאתר העבודה על חשבונו תוך 48 שעות.
- המפקח רשאי להפסיק את העבודה בכללה או חלק ממנה, אם לפי דעתו העבודה אינה מבוצעת בהתאם לתוכניות, למפרט הטכני או להוראותיו או באם ביצוע העבודה מסכן את בטיחות הציבור או העובדים. המפקח יהיה הקובע היחיד בקשר לכל שאלה שתתעורר ביחס לטיב החומרים, טיב העבודה ואופן ביצועה.
- ח. המפקח ימסור לקבלן, טרם תחילת העבודה חמישה העתקים של תוכניות מאושרות לביצוע ושל המפרט הטכני. לצרכי ביצוע מחייבות אך ורק התוכניות שנמסרו לקבלן ע"י המפקח חתומות ומאושרות לביצוע. כל עבודה שתבוצע לא לפי התוכניות כנ"ל לא תתקבל והנזק והאחריות יחולו על הקבלן.

00.12 שינויים, עבודות נוספות ו/או חריגות:

עבודות נוספות ועבודות חריגות, תשולמנה עפ"י המפורט בחוזה.

אין לבצע עבודה חריגה – ללא קבלת אישור בכתב מהפיקוח והמזמין יחדיו

1. המפקח יהיה הפוסק האחרון לגבי מחירים חריגים.
2. עבודות חריגות ייחשבו רק עבודות שנרשמו ע"י המפקח ביומן העבודה, שינוהל ע"י המפקח, עם פירוט כמות העבודה.
3. לאחר קביעת המחיר או הכנת ניתוח מחיר ע"י הקבלן ואישורם ע"י המזמין, לא תתקבלנה שום תביעות נוספות מצד הקבלן ועליו לבצע את העבודות ללא שום שינוי במחיר שאושר.

00.13 תקופת ביצוע

משך ביצוע העבודות הנדרש הוא 2 חודשים מהמועד שינקב ב"צו התחלת עבודה" ועד להשלמת העבודות הפיתוח, מסירתן בפועל למזמינה ואישור קבלתן על ידי המזמינה (בכפוף להוראות שבמסמכי המכרז).

תקופת הביצוע להתקנת האוהלים תהיה 4 חודשים ממועד הנקוב הצו ההתחלה.

00.14 לוח זמנים לביצוע

הקבלן יגיש למפקח תוך 7 יום מיום מתן צו התחלת העבודה לוח זמנים מחייב לבצוע העבודה. לוח הזמנים יאפשר מעקב אחר שלבי הביצוע, והוא יקיף את כל התהליכים והשלבים של הביצוע, כולל אספקת חומרים, ניצול ציוד מכל סוג שהוא, שלוב העבודות השונות והשלבים השונים של הבצוע ושל הקבלנים המשניים ושילוב העבודות עם קבלנים אחרים בהתאמה ללוח הזמנים המחייב. כל ההוצאות הכרוכות בהכנת לוח הזמנים, המעקב, העדכון וכו' יחולו על הקבלן ולא ישולם עבורם בנפרד, הלוח יוכן לפי שיטה "גנט" או שיטה אחרת שתאושר ע"י המפקח.

00.15 שלבי הביצוע, סדר עדיפות לביצוע, והפסקות זמניות בעבודה

1. שלבי ביצוע העבודה ייקבעו תוך תיאום עם, הרשות המקומית, הנהלת הפארק והמפקח, ובהתאם ללוח הזמנים לביצוע העבודה.
- בכל מקרה יהיה המפקח הפוסק היחיד בקשר לביצוע שלבי העבודה, מבלי שהקבלן יוכל לדרוש כל תוספת שהיא עקב הוראות המפקח המתייחסות לכך.
- כמו כן רשאי המפקח להורות לקבלן לשנות את סדרי העדיפויות לביצוע סוגי עבודות, הקטעים בהם הם יבוצעו וכו', או לדרוש ביצוע העבודה בשלבים, הכול בהתאם למצב בשטח ולשיקול דעתו. הקבלן חייב לבצע את העבודה על פי הוראות אלו, כל האמור לא יהווה עילה לתביעה לשינוי מחיר יחידה, הארכת תקופת הביצוע או לתוספת כלשהיא.
2. על הקבלן לקחת בחשבון אפשרות של הפסקות זמניות בעבודה גם לפרקי זמן של חודשים עפ"י עדיפויות המזמין, מצב ביצוע עבודות אחרות, הוראות הרשויות המוסמכות, ו/או כל סיבה אחרת לפי קביעת המפקח.
- האמור לא יהווה עילה לתביעה לתוספת כלשהיא, ו/או שינויים במחירי היחידות שבכתב הכמויות, למעט הארכת תקופת הביצוע בפרק הזמן של הפסקות העבודה שאושרו.
3. לדרישת המזמין הקבלן יחזור לביצוע העבודות לפי מחירי החוזה. התוספת היחידה שתאושר ותשולם, עבור התארגנות חוזרת בלבד.
- במשך הפסקת העבודה כאמור יהיה הקבלן אחראי לשמירת חלק המבנה שכבר בוצע באתר העבודה ולביצוע עבודות האחזקה ההכרחיות לשם כך על חשבונו.

00.16 ניקיון האתר

על הקבלן לשמור על ניקיון אתר העבודה במשך כל שעות העבודה, כולל כל אזור הפרויקט והדרכים המובילות אליו, הכל בהתאם לאופי הפעילות באתר תיירות ואתר עתיקות, עפ"י והנחיות המפקח ומנהל פארק קצרין. אין לשפוך פסולת מכל סוג שהיא אלא מחוץ לאתר, אך ורק באתרים מורשים על ידי הרשויות הנוגעות בדבר, על חשבון הקבלן וללא תמורה. ליתר הדגשה ההוראות לגבי פינוי חומרים מאתר העבודה, חלות לגבי כל חומר חפירה, חציבה, מילוי, פינוי ופירוק באתר, ו/או חומרים אחרים פסולים ו/או מיותרים. הקבלן לא יפנה מהשטח אדמה, אבנים או חלקים מפורקים, אלא לאחר קבלת רשות לכך, מהמפקח, לאחר שהנ"ל בדק את הממצאים. הפסקת העבודה יכולה להיות על ידי הוראת המזמין ו/או כל רשות אחרת במדינת ישראל. הקבלן לא יקבל פיצוי מכל סוג שהוא בגין הפסקת עבודתו בכל האתר או בחלקו עקב הסיבות המפורטות לעיל. כמו כן, שומר המזמין לעצמו את הזכות לתבוע מהקבלן את הנדרש על פי הנזקים שייגרמו לו בגין הפסקות העבודה, עקב תקלות הנבעות והתלויות בקבלן המבצע בלבד.

00.17 אישורים ורישיונות לביצוע העבודה

הקבלן אחראי לקבלת כל האישורים, רשות העתיקות, הרשות המקומית, ומרשויות אחרות לצורך ביצוע עבודתו כגון: התחברות למים, חשמל וכו'.

00.18 מניעת נזק למבנים אחרים ממצאי עתיקות

א. הקבלן יוציא לפועל את העבודות כך שימנע מגרימת נזק לממצאים ארכיאולוגיים קיימים ושיתגלו. עם גילוי כל ממצא ו/או נזק למבנים, על הקבלן להודיע מיד למפקח ולקבל הוראות על אופן הטיפול בו. כל נזק שיגרם על ידי הקבלן, במשך תקופת העבודה ועד למסירת העבודה למזמין, יתוקן על ידו ועל חשבונו ולשביעות רצונו של המתכנן ומזמין העבודה.
ב. לקבלן יוקצה שטח, להתארגנות ועבודה, אותו יגדר וימנע כניסת זרים. הקבלן יהיה אחראי לבדו לכל נזק לגוף ולרכוש בגין זאת.
ג. הקבלן יאפשר למפקח הרשות לבחון בכל עת את כל האמצעים בהם נוקט הקבלן לשם מניעת נזק למבנים הקיימים ולנפש. הקבלן חייב להישמע ולמלא אחרי הוראות המפקח בעניין זה אולם, הוראות אלה לא תשחררנה את הקבלן מאחריות בגרימת נזקים לנפש ולרכוש.

00.19 חומרים מקומיים

במידה והקבלן משתמש באישור המזמינה בחומר מקומי כגון עפר חפור, אבנים לקירות, וכו' יחולו כל ההוצאות בגין הליקוט והשימוש בחומרים והוצאת הרישיונות הנדרשים, על הקבלן ועליו לקחת אותם בחשבון ככלולים במחירי היחידה.

00.20 שילוט

על הקבלן להכין ולקבוע באתר שלט על חשבונו, השלט יהיה לפי הנחיות ודוגמא שיקבל מהמזמינה.
מיקום הצבת השילוט על פי הנחיות המזמינה ו/או הפיקוח.

00.21 קבלני משנה

אין הקבלן רשאי להסב לאחר את החוזה או כל חלק ממנו, וכן אין הוא רשאי להעביר או למסור
לאחר כל זכות לפי החוזה.

00.22 תכנית עדות (AS MADE)

עם גמר העבודה, יגיש הקבלן תכנית מדידה (AS MADE) על גבי רשת קואורדינטות ארצית של כל
עבודות התשתית התת קרקעית ועבודות הפיתוח העיליות כפי שבוצעו למעשה. תוכניות העדות
תוגשנה ע"י מדיה ב-DWG וכן 3 פלטים של התכניות בצבע.

00.23 בדיקות.

מובא לידיעת הקבלן, כל הבדיקות עפ"י דרישות המפקח תחול על הקבלן. קביעת המעבדה, תהיה
בתיאום עם המפקח.

00.24 צוות העובדים מטעם הקבלן

בא כוחו המוסמך של הקבלן יהיה "מנהל האתר" שהוא מהנדס רשוי הרשום בפנקס מהנדסים
והאדריכלים עם ותק מקצועי ובעל ניסיון מספיק לדעת המפקח בביצוע עבודות מהסוג הנדרש בחוזה
זה ואשר יהיה מוסמך וחייב לחתום על הבקשה להיתר כקבלן מבצע וכמהנדס אחראי לביצוע
וכאחראי על הביקורת על כל ההצהרות והתכניות כפי שיידרשו ע"י הרשויות המוסמכות ועל היתרי
הבנייה. וכן אחראי לביקורת כלפי הוועדה המקומית לתכנון ובנייה קצרין.

הקבלן יחזיק באתר מנהל עבודה עם ותק מקצועי של 5 (חמש) שנים לפחות ובעל ניסיון מספיק, לדעת
המפקח בביצוע עבודות מהסוג הנדרש בחוזה זה, אשר יהיה בעל תעודת הסמכה כמנהל עבודה ורשום
במשרד הכלכלה וברשויות כאחראי בטיחות של האתר על פי כל דין ואשר יטפל רק בפרויקט זה.

כמו כן יחזיק הקבלן ממונה בטיחות מטעמו בעל רישיון מטעם משרד הכלכלה וכן ממונה בטיחות
בתנועה אשר יאושר ע"י המועצה ומשטרת ישראל.

מינוי המהנדס, מנהלי העבודה, המודד וממנה הבטיחות טעונים אישור מראש של המפקח והוא רשאי
לפסול כל מינוי או לדרוש החלפתו של מי מהם גם במהלך ביצוע העבודות, ללא צורך במתן הסברים
או נימוקים.

שם הקבלן : _____

חתימת הקבלן _____

מפרט כללי לעבודות פיתוח, חשמל, תאורה, הקמת אוהלים ושילוט.

פרק 1. תנאים כללים מיוחדים
המהווה השלמה לנאמר לפרק 00 במפרט הכללי הבין משרדי ולחווה הסטנדרטי מדף 3210.

01.01 אתר העבודה

הפרויקט ממוקם בפארק עתיקות קצרין העתיקה, בשטח המיועד לפארק קמפינג עפ"י תב"ע מספר 220-0804062 בדופן הצפון מערבית של הפארק, גובל ביער קצרין באחזקות קק"ל, כשבין השטח והיער זורם נחל קצרין בחלקו בשטח הפרויקט וגובל בכביש 9088.

01.02 תיאור העבודה

במסגרת מכרז/חווה זה יבוצעו עבודות פיתוח שטח, נטיעות והשקיה, הקמת מבנים, עבודות מים וביוב, עבודות חשמל הכל כמפורט בכתבי הכמויות.

01.03 אתר העבודה ותנאיו

העבודות יתבצעו בשטח המיועד לפארק הקמפינג בתחום פארק קצרין העתיקה ועבודות פיתוח באזור בית הכנסת העתיק והרחבה הסמוכה.
בשטח הפארק קיימות עתיקות גלויות ולא גלויות. חלק מהשטח מוגדר אזור עתיקות רגיש ובו מתוכננים רק עבודות מינוריות, שמאפשרות ע"י רשות העתיקות. כל העבודות והתארגנות או פיתוח בשטחים אלה, או פעולות המשפיעות על שטחים אלה יש לתאם מול רשות העתיקות. במהלך העבודה תהיה הקפדה על שטחי העתיקות, ותקנות רשות העתיקות לתחום הפעולה בהם. בגין דרישה זו לא תשולם לקבלן תוספת כל שהיא והיא כלולה במחירי היחידה השונים.
בשטח עצים בוגרים שכולם מוגדרים לשימור. עצים מסוג אלונים, אקליפטוסים, ברושים, אורנים, זיתים ועוד. מתוכננות עבודות זהירות בקרבת עצים לשימור, אלה יעשו בזהירות ובליווי אגרונום מטעם המזמין, לשמירה על בית השורשים של העצים.

01.04 תיאום עם גורמים ורשויות

על הקבלן לתאם עבודתו עם כל הגורמים הנוגעים בדבר על מנת למנוע נזקים ופגיעות בפעילות השוטפת באזור. לא יינתן כל תשלום נוסף עבור התיאום הנ"ל.

01.05 הכרת האתר, סביבתו ותנאי העבודה

הקבלן מצהיר בזה כי סייר באתר העבודה והכיר היטב את תנאי המקום, דרכי הגישה אליו, מיקומם של המתקנים הסמוכים וכן תנאי וטיב הקרקע במקום. כמו כן מצהיר בזה הקבלן כי הכיר את תנאי העבודה באתר וכל המשתמע מכך לגבי ביצוע עבודתו. הקבלן מצהיר בזה כי למד, הכיר והבין במדויק את המפרטים, את השרטוטים ואת כתבי הכמויות וכי יבצע את עבודתו על פי דרישותיהם כלשונם וכרוחם. כמו כן, מצהיר בזה הקבלן כי הביא בחשבון בהצעתו את כל תנאי העבודה.

לא תוכרנה כל תביעות אשר תנומקנה באי הכרת התנאים באתר, לרבות תנאים אשר קיומם אינו בא לידי ביטוי בתוכניות ו/או בשאר מסמכי חוזה זה. על הקבלן לבדו מוטלת החובה לבדוק ולוודא את התאמת התכניות למציאות באתר. כל דרכי הגישה שתידרשנה לצרכי העבודה, תבוצענה ע"י הקבלן ועל חשבונו. הקבלן המבצע יבצע גידור לתחומת אתר העבודה, עפ"י הוראות המפקח במקום.

01.06 מניעת הפרעות

הקבלן ידאג, במשך כל תקופת הביצוע, לסידורים ואמצעים מתאימים אשר יבטיחו מניעת סיכונים והפרעות מכל סוג שהוא. סידורים ואמצעים אלה יכללו גידור, שילוט ותאורה סביב חפירות ובורות פתוחים, שלטי ותמרורי עבודה, אי השארת מכשולים ללא סימון ותאורה וכן כל סידור ואמצעי אשר הקבלן חייב בו עפ"י דין ו/או הורה עליו.
כן מתחייב הקבלן שלא להניח על פני השטח חומרים ו/או ציוד בצורה העלולה להפריע את תנועתם החופשית של הולכי רגל ושל כלי רכב בכל הסוגים.

01.07 הגנה מפני גשמים

הקבלן ינקוט בכל האמצעים הדרושים להגנת האתר, הציוד, הכלים והחומרים שהובאו להקמתו וכן בכל האמצעים הדרושים להגנת החפירות והדרכים הארעיות בפני מי הגשמים.
הקבלן ינקוט באמצעים אלה ביוזמתו ועל חשבונו הוא, אמצעי ההגנה יכללו אספקת משאבות מים והפעלתן, חפירת תעלות לניקוז המים, אחזקתן במצב תקין במשך כל תקופת הביצוע העבודה וסתימתן בגמר העבודה, וכן בכל האמצעים האחרים שיידרשו ע"י המפקח. כל אמצעי הגנה כנ"ל ינקטו ע"י הקבלן וכאמור על חשבונו, וכל זאת באופן שיהיה לשביעות רצונו המלאה של המפקח.

01.08 ציוד לעבודה

הקבלן לא יחל בשום עבודה, אלא לאחר שכל הציוד הדרוש לביצוע אותה עבודה ימצא באתר, בכמות ובאיכות הדרושים, לשביעות רצון המפקח ונציג המזמין.

01.09 אישור שלבי העבודה

כל שלב משלבי העבודה, המיועד תוך תהליך הביצוע להיות מכוסה וסמוי מן העין, טעון אישורו של המפקח ונציג המזמין לפני שיכוסה ע"י אחד השלבים הבאים אחריו. אישור כזה לכשיינתן לגבי שלב כלשהו, לא יהיה בכוחו לגרוע מאומה מאחריותו המלאה והבלעדית של הקבלן בהתאם לחוזה לשלב שאושר ו/או לעבודה במצבה הסופי המושלם ו/או לכל חלק ממנה.

01.10 ביצוע בשלבים ופיצול העבודה

על הקבלן לקחת בחשבון אפשרות כי העבודה תבוצע בשלבים כפי שיקבע המפקח ונציג המזמין וכי המפקח רשאי לקבוע סדר עדיפויות בכל שלב לפי ראות עיניו. כמו כן על הקבלן לקחת בחשבון כי הימצאות קבלנים אחרים בשטח עשויה להכתיב פיצול מסוים של העבודה.
הביצוע בשלבים ולפי עדיפויות וכן כל פיצול שייגרם לקבלן בעבודתו, לא יזכו את הקבלן בתוספת תשלום ו/או פיצוי כל שהוא, ולא ישמשו כעילה להארכת תקופת הביצוע.

01.11 עירום שכבת הקרקע העליונה

לאחר קבלת העבודה יבצע הקבלן עירום של שכבת הקרקע העליונה בעובי 15 ס"מ, בשטחים המיועדים להיות מופרים ע"י עבודות עפר. שכבה זאת, המכילה זרעי צמחי הבר והחומר אורגאני, ו תמוקם במקום שיקבע בסיור הקבלנים, תגודר ויוצב עליה שילוט. על להקבלן לשמור על עריתה זו ללא פגיעה והיא תשמר לפיזור על פני הקרקע בשטחים המיועדים לגינון ללא השקיה, כפי שמופיע בתוכניות הצמחיה.

01.12 מדידות וסימון

לאחר קבלת העבודה יבצע הקבלן חישוף צמחיה עשבונית בתוואים המשוערים של השבילים והרחבות המתוכננים לפי תכנית עבודות הכנה ולפי הנחיות המתכננים בשטח. מודד מוסמך מטעם הקבלן יסמן את תוואי השבילים והרחבות המתוכננים וכל פרט אחר בהתאם לתוכניות ולהנחיות המתכננים בשטח.
כמוצא לקביעת הגבהים תשמשה נקודות קבע המסומנות בתוכניות לביצוע. חובה על הקבלן לאחוז בכל האמצעים להבטחת קיומן ויציבותן של נקודות הקבע במשך כל זמן העבודה, באם יידרש עפ"י הוראות המפקח, יקבע הקבלן על חשבונו נקודות קבע נוספות. נקודות אלה תהיינה יציבות להנחת דעתו של המפקח. על הקבלן לבדוק את הגבהים הקיימים המסומנים בתוכניות. כל ערעור על גבהים אלה יוגש לא יאוחר משבוע ימים מיום קבלת צו התחלת העבודה. טענות שיובאו לאחר מכן לא יילקחו בחשבון.

בנוסף לסימונים הדרושים (לרבות חידוש הסימונים) ולמדידת כמויות העבודה, על הקבלן להחזיק במקום בקביעות מודדים עם מכשירי מדידה וכלי עזר (כגון: מד מרחק אלקטרוני, סרגלים מעץ מהוקצע, פלסי מים וכיו"ב) במספר ובאיכות נאותים, כפי שיקבע המפקח. כל תיקון במדידה - כתוצאה משינוי בתוכניות או כתוצאה מטעות מדידה ע"י כל צד שהוא, וכן כל השלמת מדידה ו/או עדכונה לצורך השלמת פרטי תכנון ו/או לצורך עריכת שינויים בתוכניות - יעשה ע"י הקבלן ועל חשבונו. על הקבלן לפרק ולחדש את הסימון ללא תמורה בכל עת שיידרש ע"י המפקח. כל העבודות המפורטות בסעיף זה כלולות בסעיפי הכמויות השונים ולא ישולם עבורן בנפרד.

01.13 סילוק עודפים ופסולת

לצורך סעיף זה יוגדרו כפסולת:

- א. עודפי חפירה/חציבה שאין שימוש בהם באתר ועודפי חומרים של הקבלן.
- ב. פסולת הנוצרת בשטח עקב עבודות הקבלן והתארגנותו בשטח.
- ג. כל עפר ו/או חומר שהובא לאתר ונפסל על ידי המפקח.
- ד. כל חומר זר או פסולת אחרת.

כל הפסולת הנ"ל תסולק ע"י הקבלן ועל חשבונו אל מחוץ לאתר העבודה, לאחר קבלת אישור המפקח ו/או נציג המזמין. המקום אליו תסולק הפסולת, הדרכים המובילות למקום זה, הרשות להשתמש במקום ובדרכים הנ"ל, כל אלה יתואמו ע"י הקבלן, על אחריותו ועל חשבונו. לעניין זה רואים את הפסולת כרכוש המזמין. סילוק הפסולת, כפי שתואר לעיל, הינו חלק בלתי נפרד בכל סעיפי העבודה, בין אם הדבר נדרש במפורש באותם סעיפים ובין אם לאו, ובשום מקרה לא ישולם עבורו בנפרד. אתר פינוי הפסולת אליו תפונה הפסולת מהאתר יהיה אתר מורשה. הקבלן יציג בפני המפקח אישור על פינוי הפסולת לאתר מורשה. הקבלן יברר לפני מתן הצעתו את מיקום סילוק הפסולת שעליו לקחת בחשבון בהצעתו.

01.14 מהנדס באתר

הקבלן יעסיק מהנדס רשוי במקום הפרויקט, במשך כל תקופת הביצוע. המהנדס יהיה בעל הכשרה במקצוע ההנדסה האזרחית וניסיון של חמש שנים בעבודות מסוג פרויקט זה. הקבלן יהיה פטור מהעסקת מהנדס אם הוא בעצמו או בא כוחו המוסמך הוא מהנדס רשוי ויטפל אישית בעבודה. ובתנאי שישהה באתר יום יום בכל תקופת העבודה.

אם הקבלן או בא כוחו המוסמך (כמוגדר בתנאי החוזה) הינו בעצמו מהנדס העונה לדרישות סעיף זה ויטפל אישית בעובדה כנדרש לעיל, יהיה הקבלן פטור מהעסקת מהנדס בנוסף לעצמו או לבא כוחו.

01.15 מודד מוסמך באתר

הקבלן יעסיק מודד מוסמך במקום הפרויקט, במשך כל תקופת הביצוע, לסימון ומעקב על הביצוע לפי הגבהים והמידות המתוכננים. אם הקבלן או בא כוחו המוסמך (כמוגדר בתנאי החוזה) הינו בעצמו מודד העונה לדרישות סעיף זה ויטפל אישית בעובדה כנדרש לעיל, יהיה הקבלן פטור מהעסקת מודד בנוסף לעצמו או לבא כוחו.

01.16 מנהל עבודה באתר

הקבלן יעסיק מנהל עבודה מוסמך במקום הפרויקט, במשך כל תקופת הביצוע. מנהל העבודה יהיה מנהל עבודה מוסמך ומאושר ע"י מפקח העבודה האזורי לפרויקט נושא המכרז על פי תקנות הבטיחות בעבודה (עבודות בניה) התשמ"ח 1988.

01.17 בטיחות וגהות

על הקבלן לאחוז בכל האמצעים כדי לשמור על תנאי הבטיחות של העובדים כנדרש בתקנות הממשלתיות, הוראות חוק אחרות, וכמו כן הוראות מקצועיות של המפעל בתחום הבטיחות והגהות. המנהל רשאי להפסיק

את עבודתו של הקבלן במקרה וזו נעשית בתנאים בטיחותיים גרועים או לא מתאימים. הקבלן משחרר את המזמין מכל אחריות עבור נזקים שייגרמו למבנה או לעבודה ו/או לעובדים ו/או לאדם כלשהו.

01.18 מבנים ארעיים של הקבלן לצורך ביצוע העבודה

כאמור בסעיף 00.02 במפרט הכללי.

01.19 סדרי עדיפויות לביצוע

בידי המפקח שמורה הזכות לשנות את סדרי העדיפויות ו/או להנחות את הקבלן בתחילת עבודה בשלב מסוים לפני סיום שלב אחר. לא תהיה לקבלן כל זכות לתבוע תוספות כספיות כל שהן בגין שינוי סדרי העדיפויות לביצוע שיוכתבו ע"י המפקח, גם אם לא נמסרו מראש.

01.20 עדיפות בין המסמכים ופירושים.

בכל מקרה של סתירה ו/או אי התאמה ו/או דו משמעות בין הוראות שבמסמכי המכרז השונים, חייב הקבלן להסב מיד תשומת ליבו של לכך. המפקח יקבע בלעדית וסופית לפי איזה מסמך תבוצע העבודה. הקבלן לא יתחיל בביצוע העבודה לפני שקיבל ההנחיות מהמפקח בנדון. בכל מקרה בו נתקל הקבלן באי הבנה או אי בהירות של הוראות המסמכים עליו לפנות למפקח ולקבל הנחיותיו. בכל מקרה שבו יפרש הקבלן בעצמו סתירות ו/או אי הבנות ו/או ישלים על דעת אינפורמציה חסרה, הקבלן ישא באחריות מלאה ולא ישולם בעד העבודה. במקרה של אי התאמה בין מסמכי החוזה ייקבע המחיר לפי הדרישה המחמירה ביותר לטובת המועצה, זאת קביעתו הבלעדית של המפקח. מובא לידיעת הקבלן שמחירי היחידה השונים שנקבעו, הינם עפ"י התיאור בכתב הכמויות, התכניות, המפרט הטכני והמפרט הבינמשרדי. לפני תחילת ביצוע העבודה, תתקיימה ישיבות ביצוע עם המפקח, על ביצוע העבודות. מובא לידיעת הקבלן, לא כל עבודה המופיעה בתוכניות למכרז/ביצוע ובכתב הכמויות תבוצענה. בגין הערה זו לא תהיינה דרישות כל שהן לקבלן.

01.21 בדיקת תוכניות

הקבלן יבדוק את כל התוכניות והמידות הנתונות בתוכניות ובכל מקרה שתמצא טעות או סתירה בתוכניות, בשרטוטים, המפרט או בכתב הכמויות, יודיע למפקח על הסטייה או הטעות. החלטת המפקח בנידון תהא סופית ומכרעת.

01.22 ביטחון העובדים

משך כל זמן העבודה יהיה מנהל העבודה של הקבלן הראשי האחראי הבלעדי לביטחון כל העובדים באתר לרבות עובדי קבלני המשנה ולביטחון האנשים בסביבה. על העבודה להתנהל בהתאם לדרישות הבטיחות של משרד העבודה ולעמוד בתנאי התקנים הנדרשים ע"י כל הרשויות. קבלני המשנה, קבוצות עבודה וקבלנים ממונים באתר יהיו כפופים להנחיות הבטיחות של מנהל עבודה של קבלן הראשי.

01.23 תיק אישורים

עם סיום הפרויקט ו/או כל שלב בפרויקט יכין הקבלן הראשי "תיק אישורים" כתנאי למסירת הפרויקט/שלב למפקח.

תיק האישורים יכלול בתוכו כדלקמן:

- א. אישור שחומרי הבניה, ציפויים וכיסויים מתאימים לתקן 921, 931.
- ב. מבחן עמידות אש מאושר לני"ל ע"י תעודת מעבדה מוסמכת.
- ג. אישור כיבוי אש.
- ד. המפקח רשאי לצמצם חלק מן הדרישות עפ"י שיקול דעתו, וכן להורות האם "תיק אישורים" יוגש לכל הפרויקט בסיומו או עפ"י שלביו.

- ה. מחיר "תיק האישורים" גלום במחירי היחידה בכתבי הכמויות ולא תשולם תוספת כל שהיא.
ו. הקבלן ונציגיו, יחתמו על כל מסמכי הוועדה לתכנון ובנייה קצרין, על מנת לקבל תעודת גמר לביצוע הפרויקט.

01.24 שימור ואחזקה שוטפת

לאורך כל תקופת העבודה והתחזוקה. ידאג הקבלן לשמירת שטח העבודה חשוף מצמחיה. כל התחדשות צמחיה בשטח העבודה תטופל באמצעים מכניים בלבד ללא ריסוס.
הקבלן יבצע הסרת צמחיה מחודשת מכל שטח שורה עליו המפקח. על סעיף זה לא ישולם בנפרד והוא ייכלל במחיר סעיף החישוף הראשוני.

פרק 2 מפרט טכני מיוחד

פרק 40 – פיתוח האתר

המהווה השלמה לנאמר לפרק 40 במפרט הכללי הבין משרדי.

02.01 כללי

בכל העבודות בפרק זה על הקבלן לשמור מפני פגיעה או לכלוך פני עבודות הפיתוח תוך תהליך העבודה. על פי הוראות המפקח יהיה על הקבלן להחליף אלמנטים/קטעים שנפגעו באופן שלפי שיקול דעת המפקח לא ניתן לתיקון. ההחלפה ו/או הניקוי ו/או התיקון תהא על חשבון הקבלן.

02.02 עבודה זהירה בקרבת עצים

עבודות המתוכננות עד 4 מטרים מעצים לשימור יבוצעו בזהירות ובכלים ידניים ובפיקוח צמוד של אגרונום מטעם המזמין כדי לוודא ששורשי העצים לא יפגעו.

02.03 דוגמאות

בכל העבודות בפרק זה יש להזמין את המתכנן לאישור פרט דוגמא, על פי הכתוב בפרטים האדריכליים, לפני המשך עבודה.

02.04 סימון השטח

הקבלן יסמן את השטח כולו ויחל בביצוע רק לאחר אישור המפקח לסימון ולגבהים.

02.05 עבודות עפר, חציבה כבישה והידוק

המהווה השלמה לנאמר לפרק 01 במפרט הכללי הבין משרדי.

02.06 עבודות הכנה ופירוק.

02.06.01 כללי

לפני התחלת עבודות העפר (חפירה ומילוי) ולאחר אישור רשות העתיקות, יבצע הקבלן את כל העבודות הנדרשות להלן (הסרת צמחיה או חישוף, סילוק פסולת ומכשולים) וכן עבודות נוספות, הכל בהתאם לתכנית או להוראות המפקח, כך שיתקבלו פני קרקע נקיים משיחים, עשבים, מבנים, צינורות, שברי בטון וכד'. מועדי הביצוע של כל אחת מהפעולות ייקבעו ע"י המפקח. בשום מקרה לא יבוצע חישוף בשטח בו בוצעה הסרת צמחיה.
לפני תחילת העבודה יסומנו על פני השטח כל המערכות התת-קרקעיות (צנרת וכבלים וכו').
על הקבלן לקבל את אישור הרשות המקומית.
במידה ונתקל הקבלן באקראי במהלך העבודה במתקן תת-קרקעי, יודיע על כך לממונה ויקבל ממנו הוראות על אופן הטיפול בו.

- במהלך הכנת השטח לביצוע הפרויקט ובכל מהלך העבודה, הקבלן אחראי למניעת פגיעה בצמחיה קיימת, פגיעה בנוף, בגזעים ובשורשים של העצים הקיימים בתחום הפרויקט. הימנעות מפגיעה בצמחיה כוללת עבודה על-פי הסעיפים הבאים:
- א. הגנה על שיחים, עצים או צמחיה אחרת הנשארים במקום באמצעות הקפתם בגדר.
 - ב. יש להימנע מהידוק הקרקע וחשיפתה, פגיעה בשורשים באמצעות כלים מכניים בקרבת מערכת השורשים, עבודה בקרבת מערכת השורשים תבוצע באישור המפקח.
 - ג. אם נוף העצים לא מאפשר ביצוע העבודה, יש לבצע גיזום מקצועי להרמת הנוף על-ידי גזום מומחה. הגזום יסולק לאתר מורשה.
 - ד. במקרה של שינוי, הנמכה, או הגבהת פני הקרקע המקוריים, יש להגן על הגזע וצוואר השורש של עצים קיימים באמצעות ישום שכבת זפת קר למניעת רטיבות.

שיטת המדידה

המדידה תהיה עפ"י המפורט במפרט הטכני ועפ"י המפורט בכתב הכמויות.

עבודות באופציה: ביצוע העבודות יהיה באישור בכתב של מנכ"ל פארק קצרין. העבודות באופציה מצוינות

בכתב הכמויות.

המכרז לביצוע העבודה יהיה מכרז הנחה. לעבודות שילוט ואוהלים נתקבלו הצעות מחיר, לעבודות אלה לא

תינתן הנחה למחירי היסוד הנקובים בכתב הכמויות.

שם הקבלן _____

חתימת הקבלן _____

תאריך _____

פרק א' - מפרט טכני מיוחד

כללי:

העבודה כוללת עבודות פיתוח: ריצופים, עבודות עץ, מערכת השקיה, גינון, עבודות חשמל ותאורה, עבודות שילוט והקמת אוהלים. עפ"י בכתב הכמויות המצורף.

מפרט טכני זה מבוסס על:

- המפרט הכללי ומפרטים מעודכנים של המפרט לעבודות בנייה בהוצאת הועדה הבינמשרדית המהווה חלק בלתי נפרד מחוזה זה.
- התקנים הישראליים שבתוקף והמתייחסים לכל החומרים והעבודות
- חוק התכנון והבניה

מסמכים אלו אינם מצורפים למכרז, אולם על הקבלן להכירם ולמלא אחרי כל הדרישות המפורטות בהם. בעת הגשת ההצעה למכרז ייחשב הקבלן כאילו קראם והכירם. יש לראות את המפרט המיוחד המצורף בזה, כהשלמה לתכניות ולמסמכים המצורפים למכרז וכן לתכניות ותרשימי עזר אשר עשויים להימסר לקבלן במהלך התקדמות העבודה. אין הכרח כי כל העבודות המתוארות בתוכניות ובמסמכים לעיל ימצאו תיאור במפרט מיוחד זה. הסעיפים המופיעים בכתב הכמויות כוללים את כל מרכיבי הביצוע, גם אם לא תוארו במלואם, כולל אספקה, הובלה, חומרים, פינוי פסולת, כל העבודות המלאות וכו', אלא אם כן תוארו אחרת. הסעיפים מתייחסים לעבודה כשהיא מושלמת ונקייה לאחר פינוי כל הפסולת וקבלת האישורים המתאימים. כל המצוין במפרט המיוחד בא לצורך הסברה, הדגשה או שינוי. במקרה של סתירה בין המפרט הבינמשרדי והמפרט המיוחד, יהיה המיוחד קובע.

טיב החומרים - כל האביזרים, הצינורות והחומרים יהיו חדשים, תקינים ועומדים בתקן האחרון של מכון התקנים. למוצרים שאין תקן תהיה ההחלטה לאשר שימוש בהם, בידי המפקח בלבד.

מועד ביצוע העבודה - אם חלפו שנתיים ויותר מיום התכנון, יהיה על הקבלן לקבל אישור מחדש לביצוע. כל תוכנית שיצאה במסגרת מכרז, חייבת לקבל אישור המפקח לביצוע.

הסעיפים המופיעים בכתב הכמויות כוללים את כל מרכיבי הביצוע, גם אם לא תוארו במלואם, כולל אספקה, הובלה, חומרים, פינוי פסולת, כל העבודות המלאות וכו', אלא אם כן תוארו אחרת. הסעיפים מתייחסים לעבודה כשהיא מושלמת ונקייה לאחר פינוי כל הפסולת וקבלת האישורים המתאימים.

על הקבלן לבצע על חשבונו דוגמא לכל הפרטים שעליו לבצע; אלמנטים ומשטחים למשל: ריצופים לפחות 3 מ"ר מכל פרט (כולל קטעים עם השלמות בניסור), אבן גן ואלמנטי תיחום לפחות 2 מ"א, מסלעות לפחות 2 מ"א, ריהוט- 1 יח' ועוד. כל הדוגמאות לכל הפרטים יהיו מוכנים תוך חודש ימים מתחילת העבודות.

לא יותקן אף אלמנט בשטח ללא אישור האדריכלית מראש.

במהלך ביצועם של אלמנטי התאורה תוזמן האדר' עם מהנדס התאורה לביקור במפעל/אתר לצורך ביקורת, וכן במהלך התקנם של אלמנטי ריהוט חוץ תוזמן האדר' לביקור באתר/במפעל. על הקבלן לאשר את טיב הצמחים והעצים עם האדר' ועם המפקח באתר לפני הבאתם לשטח. אישור הצמחייה יינתן במשתלה המספקת את השתילים.

אין להשלים את העבודה לפני קבלת אישור המתכננת על הדוגמא. לא תאושר עבודה אשר תבצע שלא לפי הדוגמא המאושרת.

הצהרת הקבלן

הקבלן מצהיר כי ברשותו המסמכים הנ"ל וכי עיין בכל המסמכים הנ"ל, קראם והבינם, ביקר באתר, למד והבין את העבודות הנדרשות וכן קיבל את כל ההסברים שביקש לקבל.

הצהרה זו מהווה חלק בלתי נפרד מהחוזה.

חתימת הקבלן

הקבלן

תאריך

א. הנחיות כלליות:

1. יש לראות את ההנחיות הכלליות כהשלמה לכתב הכמויות ולתוכניות העבודה על כן אין זה מן ההכרח שכל העבודה המתוארת בתוכניות ובכתב הכמויות תמצא את ביטויה הנוסף במפרט מיוחד.
2. התוכניות נערכות על בסיס מצב קיים. לפני תחילת העבודה על הקבלן לנקות את השטח המתוכנן בגבולות העבודה מכל פסולת ואבנים ולסלקם מהשטח למקום שפיכה מאושר ע"י הרשות המקומית. עבודה זו כלולה במחיר העבודה כולה ולא תשולם בנפרד.
3. לתשומת לב: העבודה המתוכננת תבצע בשטח הגובל עם פיתוח ומבנים קיימים ועתיקות, כמו כן בשטח הגובל עם האתר קיימים קוי מים, שוחות, עמודי חשמל, גדרות, קוי ביוב, קו תעול וכו'. הקבלן יבצע העבודה בכלים המתאימים ו/או בידיים, לפי בחירתו.
4. לתשומת לב: העבודה תבוצע בליווי רשות העתיקות כנדרש. ידוע לקבלן בגין עיכוב כל שהוא מדרישות רשות העתיקות, לא תשולם לקבלן תוספת כל שהיא והיא כלולה במחירי הצעת הקבלן.
5. על הקבלן לפני תחילת העבודה לקבל אישור המפקח על הצנרת ומתקנים תת קרקעיים אחרים הקיימים באתר. כמו כן, אישורים הנדרשים מהרשויות הרלוונטיות (חברת החשמל, בזק וכו') לפי הצורך.
6. לפני תחילת העבודה על הקבלן לקבל בכתב מהמפקח גבולות עבודה מאושרים לביצוע.
7. הקבלן אחראי לכל נזק שיגרם, ובאם יגרם, יתוקן על חשבונו במידה ולא נקט בכל האמצעים הנדרשים.
8. על הקבלן לבצע על חשבונו דוגמא לכל הפרטים שעליו לבצע. לא תאושר עבודה, אשר תבצע שלא לפי הדוגמא המאושרת. על הקבלן לקבל אישור המתכנן והמפקח לדוגמאות פריטי עבודות הפיתוח לפני התקנתם באתר.
9. בכל מקום שצויין שם יצרן או מוצר, ניתן לספק מוצר שווה ערך, זהה בטיבו, בצורתו ובתכונותיו, בתנאי שיאושר בכתב ע"י המפקח והמתכנן.
10. על הקבלן לבצע על חשבונו, כל המדידות הדרושות לביצוע מושלם של העבודות והסימונים בהתאם לסעיף 003 של המפרט הכללי. על כל אי התאמה, על הקבלן להודיע מיד למפקח.
11. המחירים כוללים עבודה וחומרים חדשים וכל הנדרש בחוזה בתוכניות, במפרטים ובכתבי הכמויות אלא אם צויין במפורש אחרת.

12. המזמין שומר לעצמו הזכות לבטל חלק מהסעיפים ו/או להקטינם/להגדילם, מבלי שתהיה לקבלן עילה לדרוש הגדלת מחירי היחידות של החוזה.
13. המפקח רשאי להורות על ביצוע בדיקת מעבדה מוסמכת ובדיקות קרקע על חשבון הקבלן, לפי ראות עיניו, במידה ולא צויין אחרת. על הקבלן לקחת בחשבון הוצאה זו בזמן הגשת הצעתו.
14. אספקת חומרי תשתית ובניה בהתאם לפרקים 51 ו-55 של המפרט לעבודות בניה בהוצאת הועדה הבינמשרדית.
15. כל אבני הריצוף והמדרגות יהיו בעל מקדם התנגדות להחלקה של 0.5 לפחות ברטוב. הקבלן יציג אישור מכון התקנים לעמידה בדרישה זו ועל פי ת"י 2279.
16. אופני מדידה:
אם לא צויין במפורש אחרת, מחירי היחידות כוללים:
אספקת כל הפריטים, כל העבודות וכל החומרים הדרושים לביצוע מושלם ולשביעות רצונו של המפקח.
17. מדידה וסימון צנרת השקיה:
המדידה והסימון יעשו רק לאחר שהושלמו עבודות הכנת הקרקע, כולל הגבהים.
יש להתחיל את המדידה והסימון מנקודות קבע בשטח.
על כל סטייה בשטח מהתוכנית יש לקבל את אישור המתכנן.
18. ע.עפר:
העבודות בשטח תעשה רק לאחר שהקבלן וידא מיקום ועומק קווי מים, ביוב, טלפון, או חשמל בתוואי העבודות. עבודות החפירה תתבצענה על פי כללי הבטיחות שעוגנו בתקנות הבטיחות בעבודה (עבודות בניה) תשמ"ח-1988.
19. אדמת גן:
20. שכבת האדמה הגננית לא תהיה פחות מ 40 ס"מ ובבורות לעצים עומק 1.0 מ'. האדמה הגננית המובאת תהיה דומה בהרכבה לאדמה המקומית או קלה יותר. האדמה תהיה איכותית. על הקבלן לקחת בחשבון כי יהיה עליו לבצע בדיקות קרקע לאדמה הגננית וליישם את מסקנות הבדיקות בשטח כולל טיוב ודישון. בכל מקרה יש לקבל אישור אדריכלית הנוף לאדמה.
21. קונסטרוקציה: כל העבודות כוללות תכנון ואישור קונסטרוקטור.
22. צמחיה:
יש לשריין את כל סוגי הצמחיה לפרויקט כבר עם תחילת העבודה.

אחרי ביצוע עבודות הפיתוח ולפני הגשת החשבון על הקבלן להכין תכניות AS MADE משורטטות באוטוקאד לפי 'מפרט שכבות למערכות מידע גיאוגרפיות' של משהב"ש. התכניות יוגשו על דיסקט + 2 העתקות של כל תכנית. הגשת התוכניות תהיה תנאי הכרחי להגשת החשבון הסופי.

פרק 08 - עבודות חשמל ותאורה בפארק קצרין העתיקה.

מסמך ג' 1

תנאים כללים מיוחדים

00.01	<u>תאור העבודה</u>
	<u>מכרז/חווזה זה מתייחס ל: עבודות חשמל ותאורה בפארק קצרין עבודות פיתוח בשלב א'</u>
00.04	<u>שירותים מהמזמין ולינת פועלים באתר</u> מודגש בזאת כי לא תותר לינת פועלים באתר.
00.05	<u>עבודה בשעות היום בימי חול</u> בכפוף לכל הוראה אחרת בהסכם, לא תיעשה כל עבודת קבע בשעות הלילה, בשבת, במועדי ישראל, או בימי שבתון אחרים, ללא היתר בכתב מאת נציג המזמין, מלבד אם העבודה היא בלתי נמנעת או הכרחית בהחלט, במקרה כזה, יודיע הקבלן על כך לנציג המפקח ועליו לקבל את אישורו המוקדם. כל אישור שיידרש לעבודת לילה או לעבודה בימי שבתון יושג על ידי הקבלן.
00.06	<u>תיאום עם המפקח ומנהל האתר</u> כל העבודות תבוצענה בתיאום מלא ובשיתוף פעולה עם המפקח ומנהל האתר במקום, אין להתחיל בביצוע עבודה כלשהי ללא תיאום מוקדם עם המפקח ומנהל אתר.
00.07	<u>חומרים וציוד</u> החומרים, המכונות, המכשירים וכל ציוד אשר יופעל ע"י הקבלן למטרת ביצוע העבודה, יהיה בהם כדי להבטיח את קיום הדרישות לגבי טיבה ואיכותה. כל החומרים שישמשו לעבודה יהיו חדשים ובאיכות מעולה. הציוד יסופק ויוחזק במצב תקין וסדיר, יש להביא בחשבון את חלקי החילוף ו/או הכלים הרזרביים הדרושים במקרים של תקלות מכניות. עניין זה חל במיוחד על ציוד לעבודות המחייבות רציפות של ביצוע.
00.08	<u>שינויים בהיקף העבודה</u> המזמין שומר לעצמו את הזכות לשנות את הכמויות, להגדילן או להקטיןן, לבטל עבודות או לשנותן באחרות ולפצל את העבודות. חשבון עם הקבלן יעשה לפי מחירי היחידה ולפי הכמויות תבוצענה למעשה. שינוי כמויות ו/או ביטול עבודות כמתואר לעיל לא ישמש עילה לשינוי מחירי היחידה.

00.10

ניקוי אתר העבודה

הקבלן יבצע וישא בהוצאות לניקוי אתר העבודה מזמן לזמן, בתוך יומיים מקבלת הוראה לניקוי מהמפקח, וגמר כל העבודות מכל פסולת, אשפה, אדמה וחומרים מיותרים אחרים וימסור למזמין את אתר הבניין ואת סביבתו הסמוכה נקיים, לשביעות רצונו של המזמין. הפסולת תסולק על ידי הקבלן למקום שיורה עליו למפקח. הקבלן יהיה אחראי להשגת האישורים מן הרשויות המוסמכות לגבי שפיכת הפסולת וישא בכל נזק או קנס שיוטלו עקב שפיכת הפסולת במקום שלא אושר על ידי הרשויות כאמור לעיל. בסיום העבודות הקבלן יפנה על חשבונו את הפסולת לאתר שפך מורשה ע"י הרשויות, לא תשולם עלות נוספת עבור פינוי הפסולת הנ"ל נכלל במחירי היחידה.

מסמך ג – 2מפרט מיוחדפרק 08 – עבודות חשמל.

המהווה השלמה לפרק 08 במפרט הכללי.

תחום המפרט המיוחד – עבודות חשמל ותאורת חוץ. 08.01.00

העבודות תבוצענה בהתאם לחוק החשמל, התקנים הישראליים ודרישות חברת החשמל לישראל, המפרט הכללי לעבודות החשמל של הועדה הבינמשרדית 2022-08,

תאור העבודה והמתקן. 08.01.01

א. תשתית תת קרקעית של צינורות חשמל מלוח חשמל במתחם ללוחות חשמל משניים

ועמודי תאורה.

ב. מוליך הארקה נחושת במקביל לצנרת חשמל.

ג. חיבורים חשמליים.

ד. העברת בדיקת מתקן החשמל שבוצע ע"י חשמלאי בודק. כולל האוהלים.

הרכב חומרי מליטה פארק קצרין העתיקה

מילוי מישקי קירות, כיחול, איטום ראשי קירות, בניית דבש, ייצוב שולי פסיפס.

שם החומר	גודל החומר	כמות
סיד בור.		1
חול מחצבה.	1-4 מ"מ.	1
טוף גרוס.	1-4 מ"מ.	1
קרמיקה גרוסה.	1-4 מ"מ	0.5
גרגירי בזלת.	0-4 מ"מ.	0.5

א. החדרת צנרת בפוגות בין אבנים עתיקות יכלול כיסוי עם חומר השימור בהתאם למצוין בטבלה.

ב. כל עבודות החפירה/ חציבה ידני או בכלים יבוצעו בפיקוח רשות העתיקות.

ג. חפירה עם מחפרון, תבוצע עם כף ישרה ללא שיניים.

שיטת המדידה עפ"י המפורט בכתב הכמויות ובמפרט הטכני.

שם הקבלן _____

חתימת הקבלן _____

תאריך _____

עבודות שילוט

מפרט שילוט פארק קארין

9.2.23

סטטוס:

להצעות מחיר

חומריות



עמודים וחיבורים

עמודי בטון - אקסטרוזיות לא סימטריות (חיזוקי מתכת) - ע"פ הגדרת מהנדס) בפיסול צורתי לסנדזות/קורות עץ.

במקרה ויוצג שימוש בעצים כזול באופן משמעותי יוצגו עצים שעברו תהליך אימפרגנציה מראש ויבוש מבוקר. אשר יעמדו בתנאי חוץ ללא טיפול שנתי.

אלומיניום/פח מכופף

צבוע בתנור ומותאם לתנאי חוץ

לוחות

פוליקרבונט - PVC בעובי משתנה 20-40 מ"מ בהינתן האפשרות יחוברו 2 לוחות לעובי כפול.

שקיפות חלבית- ע"פ קטלוג אפשרות להתזת חול.

מוגן UV משני הצדדים

עמיד בפני שחיקה- Scratch A

או חלופה שוות ערך לאישור המתכנן.

חומריות

השראות

החומריות לקוחה מעולמות האבן, עבודה עם אבן וכלים פרה-הסטוריים, בשילוב עם ניחוח הומוריסטי "פלינסטונס" (סדרת הטלוויזיה) ליצירת ביקור חווייתי.

בכדי לא להעמיס על המוני האבנים באתר ה"אבנים" המרכיבות את השילוט יהיו מחומר חלבי-חצי שקוף עם טקסטורה מגורענת.



חומריות



טסטים ראשוניים



מחברים והתקנה

קיבועי התושבות (דמוי העץ) יהיו קיבועים נסתרים לאדמה או לקיר האבנים.
חיבורי הלוחות לתושבות יהיו בברגים בסגנון מסמרות ישנים (ניתן לשלב פקקים
בעלי נראות מתאימה).

קיבועי לוחות ישירות על קיר אבנים יעשו גם הם בברגים עם נימור
מסמרות ישנים.

תיתן אפשרות יחסית נוחה לפירוק הלוחות.

במספר אוביקטים (בעיקר F) ינתן חופש ביצועי יעדר דיון על הפתרונות המוצגים.

הנחיות כלליות 1/2

אתר העבודה : פארק קצרון, רמת הגולן כללי

על קבלן השילוט לקחת בחשבון שהרכבת השילוט בכל שטחי הפארק יתבצעו במהלך העבודות של הקבלן הראשי ולמעשה שטח הפארק מוגדר עדיין כאתר בנייה. על הקבלן ועובדיו לציית לכל חוקי הבטיחות והנהיגות בהתאם להנחיות הקבלן הראשי והפיקוח. על קבלן השילוט לתאם את עבודתו עם הפיקוח והקבלן הראשי בכל שלב של עבודת הרכבת השילוט בכל שטח הפארק והפיקוח.

היקף העבודה

העבודה כוללת ייצור, אספקה והתקנת השלטים לפי הפרוט המצ"ב. כמו כן, אחריות של 24 חודשים לשילוט הכללי ואחריות של 36 חודשים לשילוט המאיר מיום תום ההתקנה ואישור המזמין לקבלת העבודה. כל המחירים כוללים: יצור מלא של חלקי השלטים והתקנה מלאה בשטח.

הערה: על הקבלן השילוט להניש תכניות פרטי שילוט ופרטי עיגון מאושרות לביצוע ממהנדס קונסטרוקציה מוסמך לפני ביצוע השילוט. (על הקבלן השילוט לחשב זאת כחלק מהצעת המחיר). כל הפרוט המופיע בתיאור אבי הסיפוס השונים (מלל ושרטוטים) כולל ביצוע כל העבודות הנלוות כגון: ביצוע עבודות בסיס ובסיס – חפירה, יציקות, כיסוי, מסננות, עיגונים וכד' לול במחיר. הערה: על קבלן השילוט לקבל את אישור המעצבים והתקנתם פרטי השילוט והגרפיקה ופרטי העיגון בהתאם למפורט במסמך זה.

דגמים ומודלים ראשוניים

ביצוע מודל מחומר קאפה לכל אב טיפוס שהמעצב יבקש לבחנת מידות ומיקום. ביצוע דוגמאות שילוט מכל דגם שהמעצב יבקש (דגם אחד מכל אב טיפוס) לצורך מתן אישור לפני ביצוע וייצור מערך השלטים כולו, כולל כמה דוגמאות גרפיקה, דוגמאות גווני צבע ועיבודי חומר לפי דרישה. יצור השלטים יכלול את כל פרטי השלטים במלואם או בחלקם עפ"י הנחיות המעצב והתקנתם בשטח. רק לאחר בדיקת כל דגם מאב ע"י משרד האדריכלים, המזמין, מנהלי הפרויקט והמעצב ואישורם הסופי יקבל קבלן השילוט

אישור לייצר את כל מערכת השילוט, עלותם של דגמי אבי הסיפוס כולות במחיר. יתכנו שינויים באבי הסיפוס לאחר הבדיקה. בחירת פרט חיבור השלטים תעשה ע"י מזמין העבודה והמעצב. יתכנו שינויים בגווי הגרפיקה/צבעים, יש לבצע תאום בחירת גוונים/צבעים לגרפיקה סופיים עם המעצב לפני ביצוע העבודה.

ביצוע המלאכה

ביצוע וייצור השלטים והתקנתם ע"י עמורים, ארנות, דלתות וכי"ב יהיה בהתאם לשרטוטים ולמפרטים המצורפים. אין לקבוע מידות ע"י מדידה מהשרטוטים. במקרה של חוסר מידות יש לייצר את המעצב. לא התקבלה מידות שגויות והעמדת שלטים לא נכונה בטענה של העדר מידות בתכנית/מפרטים וכד". העבודה תבוצע לפי דרישותיו ולשיביות רצונו המלאה של המעצב והמזמין. אין לבצע כל חלק של העבודה לפני קבלת אישור בכתב של המעצב והמזמין. קבלן השילוט ירכיב בשטח אך ורק שילוט ואביזרים אשר קיבלו את אישור המעצב והמזמין. שלטים המותקנים ע"י דלתות/ארנות רלוונטיות יותקנו במרכז בטרך דבק דו צדדי + סופר הייטק 7 בדופן האחורית של השלט (במידה ויידרש בנוסף גם ניטים או ברגים). יש לקנות את שטח ההדבקה עם פריימר או אלכוהול לפני ההדבקה. שלטים המותקנים ע"י קירות יותקנו ע"י עוגנים אחוריים נסתרים+דבק סופר הייטק 7 בחורים ובדופן השלט.

איכות ביצוע

העבודה תבוצע ברמת איכות מעולה, פרטי החיבור יהיו מדויקים ומושלמים. כל חיתוכי חיוניל יהיו שלמים ושטף התאורה בשילוט יהיה חזק מאוד ואחיד. ביצוע הצביעה וההדפסה תהיה באיכות מעולה. פרטי גמר: האלמנטים יהיו מלוטשים באופן מושלם והליטוש לא יפגע בצורתם.

בעיות ביצוע בכל מקרה של סתירה בין התוכנית לבין יכולתו של קבלן השילוט, על קבלן השילוט להסב את תשומת לבו של המעצב/המפקח ולקבל את החלטתו והנחיותיו לביצוע.

פארק קצרון שילוט

9.2.23
סטטוס:
למכרז כללי

הנחיות כלליות 2/2

נוהלים נוספים בארגון העבודה

א. עם קבלת אישור על קבלת העבודה, יופגש הקבלן השילוט עם המעצב לצורך ארגון העבודה, תאומים וברורים מכל סוג. קבלן השילוט יקבל החומר באמצעות דואר אלקטרוני.

+ ככל שקבלן השילוט צריך יהיה להמיר את פורמט הגרפיקה ולהתאימן לתהליכי היצור, הוא יבצע זאת על אחריותו ועל חשבונו.

+ הקלדת טקסטים לשלטים: באחריותו הבלעדית של ספק/קבלן השילוט להקליד\ להדפיס בכל סוגי הטקסטים השונים שבשילוט. כגון: שמות דירורים, שמות חדרים שונים בבניין וכדומה. החומר המצורף הינו עריכה גראפית עקרונית בלבד, לכל אבני הטיפוס השונים.

במקרה של שילוט תניון – יקבל קבלן השילוט ממשדרדנו את כל הטקסטים השונים, יקלידים ויבצע הגהה מולנו. במקרה של שמות דירורים מסחריים שונים בבניין, או במקרה של שמות חדרים שונים או טקסטים שונים, הרי שקבלן השילוט יקבל מהמזמין את כל רשימות הטקסטים, יקלידים, יעבירם למזמין לצורך אישור טקסטים והגהה. במקרה ואין לקבלן השילוט את הפורמט בו השתמש משרדנו, הרי שעליו ובאחריותו לרכוש את הפונט לפני תחילת העבודה.

ב. על קבלן השילוט לבצע סיוור באתר לפני ההרכבה יחד עם מנהל הפריוייקט ומשרד המעצבים ולוודא את סוגי המשטחים להתקנה מראש, אשר עליהם יותקנו השלטים ולוודא שיטות התקנה מתאימות לכל סוגי המשטחים, ולהגיע מוכן עם כל האיבזור הנדרש להתקנה. על קבלן השילוט לבדוק שיטות עיגון / התקנה לשלטים (על כסון, בלוקים, גבס, קיר מסר + זכוכית וכד') ולהגיש לסטודיו המעצבים תוכניות ופרטי התקנה ועיגון מאושרות ע"י מהנדס קונסטרוקציה. על קבלן השילוט לספק אישורי קונסטרוקציה לפי הנדרש.

ג. קבלן השילוט יספק ל"סטודיו אביו שפיר" 1. דוגמיות צבע לכל צבעי השילוט ע"פ הנחיות הסטודיו (בכל מקרה הצבע יהיה בגוון מט מש). 2. דוגמאות מלאות לשלטים כמפורט במכרז.

ד. רק לאחר אישור הדוגמיות והדוגמאות השונות יתל קבלן השילוט בהכנת אבני הטיפוס המאושרים.

ה. ספירת כמויות מדוייקת של כל שלטי העזר והבטיחות, כן וידוא מיקומי ההתקנה

יהיו באחריותו הבלעדית של קבלן השילוט.

אין להתחיל ביצור לפני שקבלן השילוט ביצע סיוור התקנה אשר בו הוא בדיק את כל מיקומי השילוט וכן ספר את כמויות השלטים אשר מופיעים במכרז בצורה מדוייקת. במידה ומתגלים שינויים לאחר סיוור קבלן השילוט בשטח לגבי מיקומי התקנה עקרוניים, יש להודיע למשרדנו לפני תחילת היוצור.

ה. בתום עבודת היצור, יוזמן המעצב לסיוור תאומים סופי עם קבלן השילוט בשטח, באשר למיקומים על קבלן השילוט לוודא ולבדוק בטרם החל בעבודות היצור. פרטי התקנה, פני שטח ומבנה להתקנות נכונות, כל המידות המופיעות בשרטוט ועדכון הסטודיו במידה ונתגלו שינויים. קבלן השילוט יספר שבולנות לשילוט שהמעצב יבקש לצורך תאום מידות ומיקומים טרם ביצוע השילוט.

ו. ההרכבה לא תחשב כמושלמת לפני אישורה ע"י המעצב המפקח והמזמין. על קבלן השילוט להזמין את המעצב לבנין\אתר ההרכבה עם תום העבודה, לצורך אישור איכות ההרכבה, דיוקה ואיכות חלקי השלט השונים. באחריותו של קבלן השילוט לאמן את המעצב בתאום מראש לאישור סופי של ההרכבה. העבודה תתקבל רק לאחר בדיקה ואישור סופי בכתב ע"י המעצב והמזמין.

אחריות יצור והרכבה

קבלן השילוט יהיה אחראי למערכת השילוט הכללי במשך 24 חודש ו- 36 חודשים לשילוט המאיר מיום קבלתה ע"י המזמין. במשך תקופה זאת אחראי קבלן השילוט לכל קלקול, פגם או שגיאה אשר נובעים מטוב החומרים, העבודה, ביצוע ומידות ההרכבה, ועליו יהיה לתקן ולהחליף כל יחידה פגומה על חשבונו, באופן מיידי. האחריות מאידך איננה כוללת תקנים אשר ינבעו מרשלנות אחזקה של עובדי הפארק או מבקרייו.

+ פיקוח על יצור השלטים יעשה ע"י המעצב.

+ תאום מיקומים ובסיוס יעשה בתאום הקבלן הראש\המעצב את הפארק ומנהל הפריוייקט או מי מטעמו. באחריות קבלן השילוט להרכיב לפי המתוכנן.

**קבלן השילוט ישא באחריות של כל טעות במיקום,
בחומר ובצורת התקנה וכן בכל הוצאות הלוחות מהטעות
ותיקון הנזק שנגרם.**

שילוט

פארק קצרון שילוט

9.2.23
סטטוס:
למכרז כללי

D1 דירקטורי ראשי

אלומיניום מכופף 4 מ"מ
טלט גדול עומד על עמודים דמויי עץ
כחלק מהשילוט תכליטי מפה בנודל
40*40 ס"מ חתך מפה/פרספקס
בעובי 5 מ"מ
התקנה: מהרצפה

כמות: 1

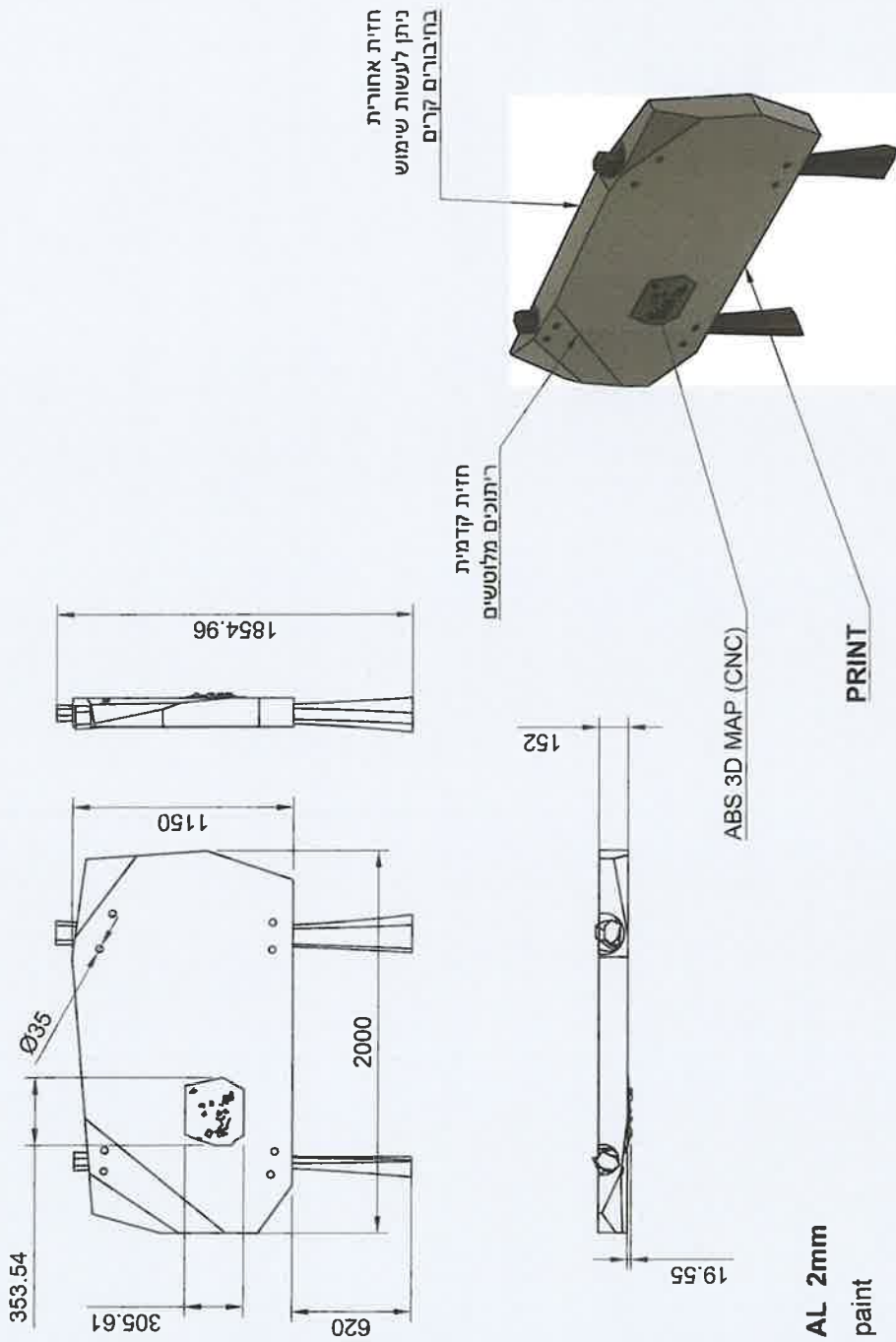

פארק קצרון שילוט

9.2.23

סטטוס:

למכרז כללי

-

D1 זירקטורי ראשי

אדומינוס מכוסף 4 מ"מ
שלט נדול עומד על עמודים דמויי עץ.

כחלק מהשילוט תבליט מפה בנודל
40*40 מ"מ חתוך מפה/פרספקס
בעובי 5 מ"מ

התקנה: מהרצפה

כמות: 1

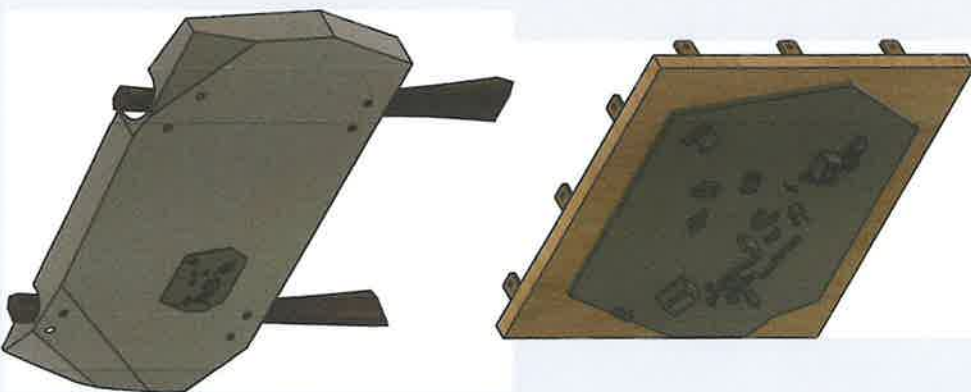
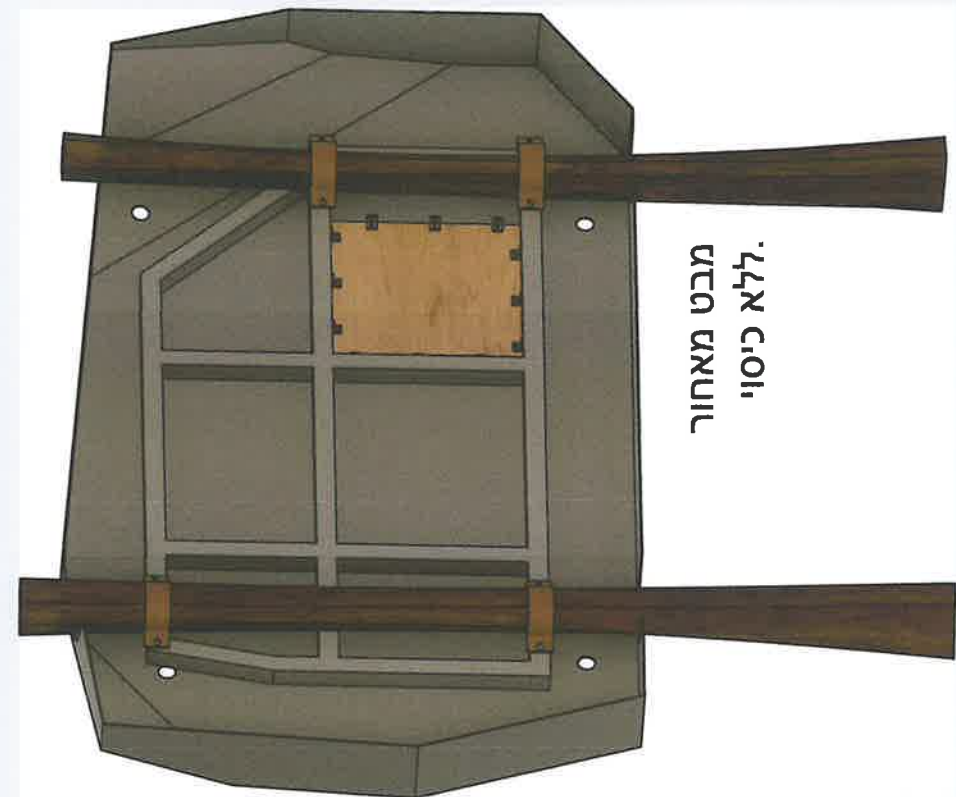

פארק קצרין שילוט

9.2.23
סטטוס:
למכרז כללי

D2 דירקטורי משני

אלומיניום מכופף 4 מ"מ
שלט גדול עומד על עמודים
דמויי עץ.

כחלק מהשלט תבליט מפה
בגודל 40*40 ס"מ חתוך
מפח/פרספקס
בעובי 5 מ"מ

התקנה: מהרצפה

כמות: 3



פארק קצרין שילוט

9.2.23
סטטוס:
למכרז כללי

M1 מיקום

פוליקרבוט - PVC בעובי 20
מ"מ
שקיפות חלבית- ע"פ קטלוג
אפשרות להתזת חול.
בסיס השלט מחומר דמוי עץ/עץ.
התקנה: כדגל/ע"נ קיר או דלת

כמות: 12



פארק קצרון שילוט

92.23
סטטוס:
למכרז מל"י

M1 מיקום

פוליקרבונט - PVC בעובי 20
מ"מ
שקופות חלבית- ע"פ קטלוג
אפשרות להחזת חול.

בסיס השלט מחומר דמוי עץ/עץ.
התקנה: כדנל/ע"נ קיר או דלת

כמות: 12

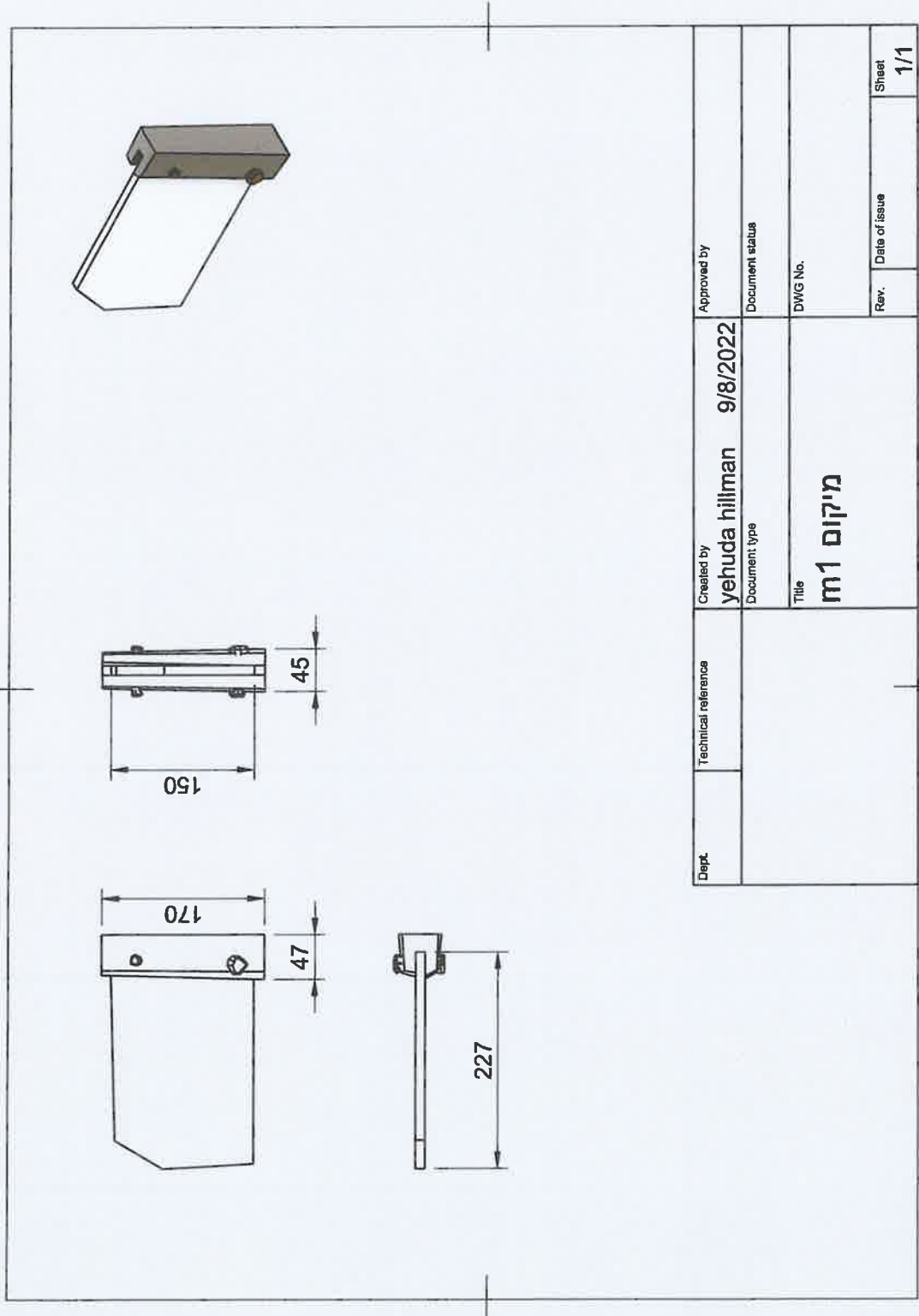

פארק קצרין שילוט

9.2.23
סטטוס:
למכרז כללי

-
M2
מיקום
עומד

אדומיניום מכופף 4 מ"מ
התקנה: מהרצפה

כמות: 8

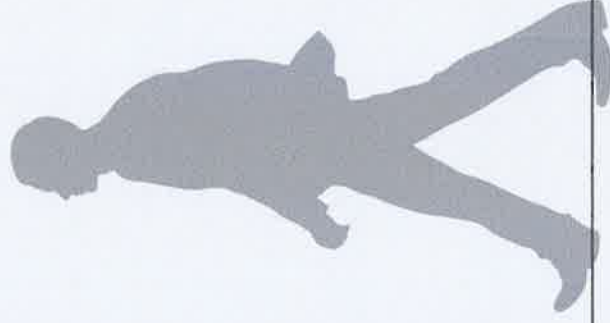

פארק קארין שילוט

9.2.23
סטטוס:
למכרז כללי

M2 מיקום עומד

אלומיניום מכופף 4 מ"מ
התקנה: מהרצפה

כמות: 8

איזור הפנים מיועד להדפסה

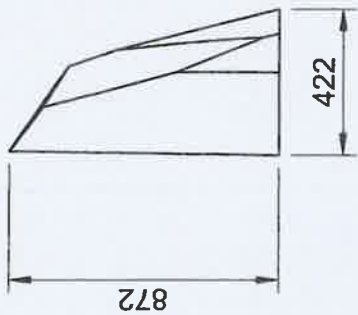
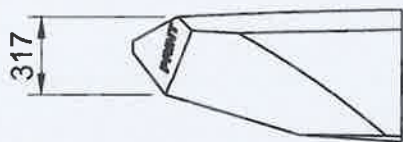
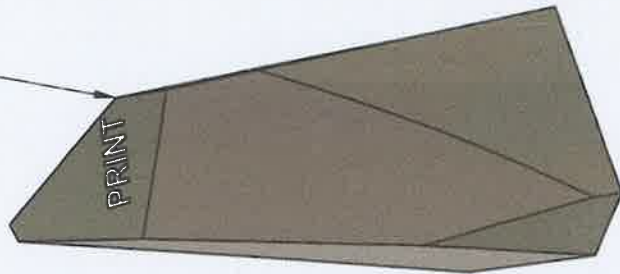

כיפוף אלומיניום דמוי סלע



פארק קצרין שילוט

9.2.23

סטטוס:

למכרז כללי

-

M3.1

מיקום

מעוצב

אלומיניום מכופף 4 מ"מ

מחובר עם עמודים דמויי עץ

לקיר בניין חיצוני.

התקנה: דגל מהקיר

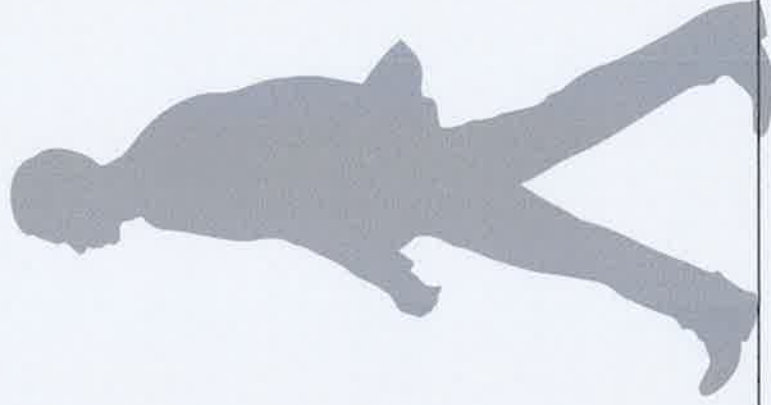

כמות: 3

פארק קצרין שילוט

9.2.23
סטטוס:
למכרז כללי

M3.1 מיקום מעוצב

אלומיניום מסופף 4 מ"מ
מחובר עם עמודים דמויי עץ
לקיר בניין חוצוני.

התקנה: דגל מתקיר

כמות: 3

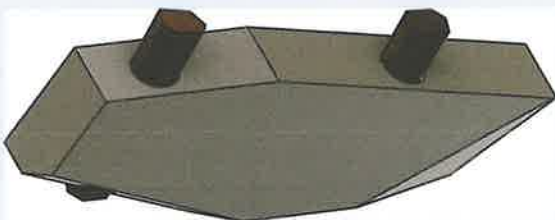
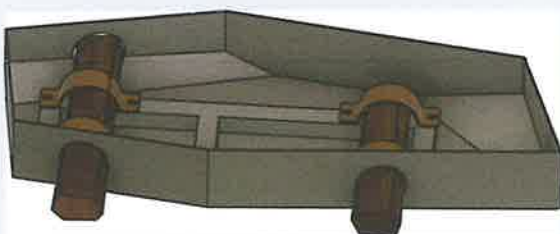
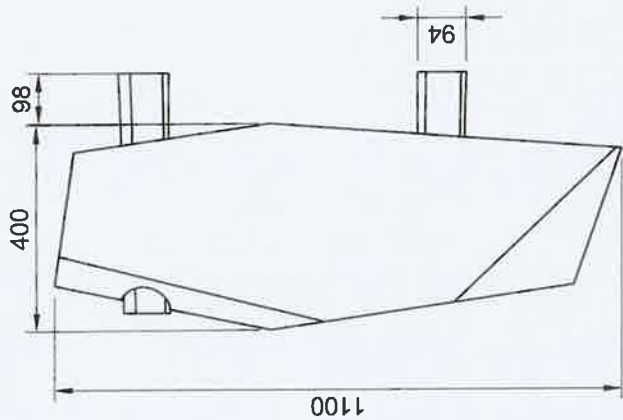

פארק קצרין שילוט

9.2.23
סטטוס:
למכרז כללי

- M3.2 מיקום מעוצב

פוליקרבונט - PVC בעובי 20
מ"מ
שקיפות חלכית - ע"פ קטלוג
אפשרות להתסת חול.

בעל יחד דמויות עץ/עץ אמתני
התקנה: על דלת/קיר

כמות: 1



פארק קצרון שילוט

9.2.23
סטטוס:
למחר כללי

M3.2 מיקום מעוצב

פוליקרבוסט - PVC בעובי 20
מ"מ
שקופות חלבית- ע"פ קטלוג
אפשרות להתות חול.

בעל יחד דמויית עץ/עץ אמיתי
התקנה: על דלת/קיר

כמות: 1

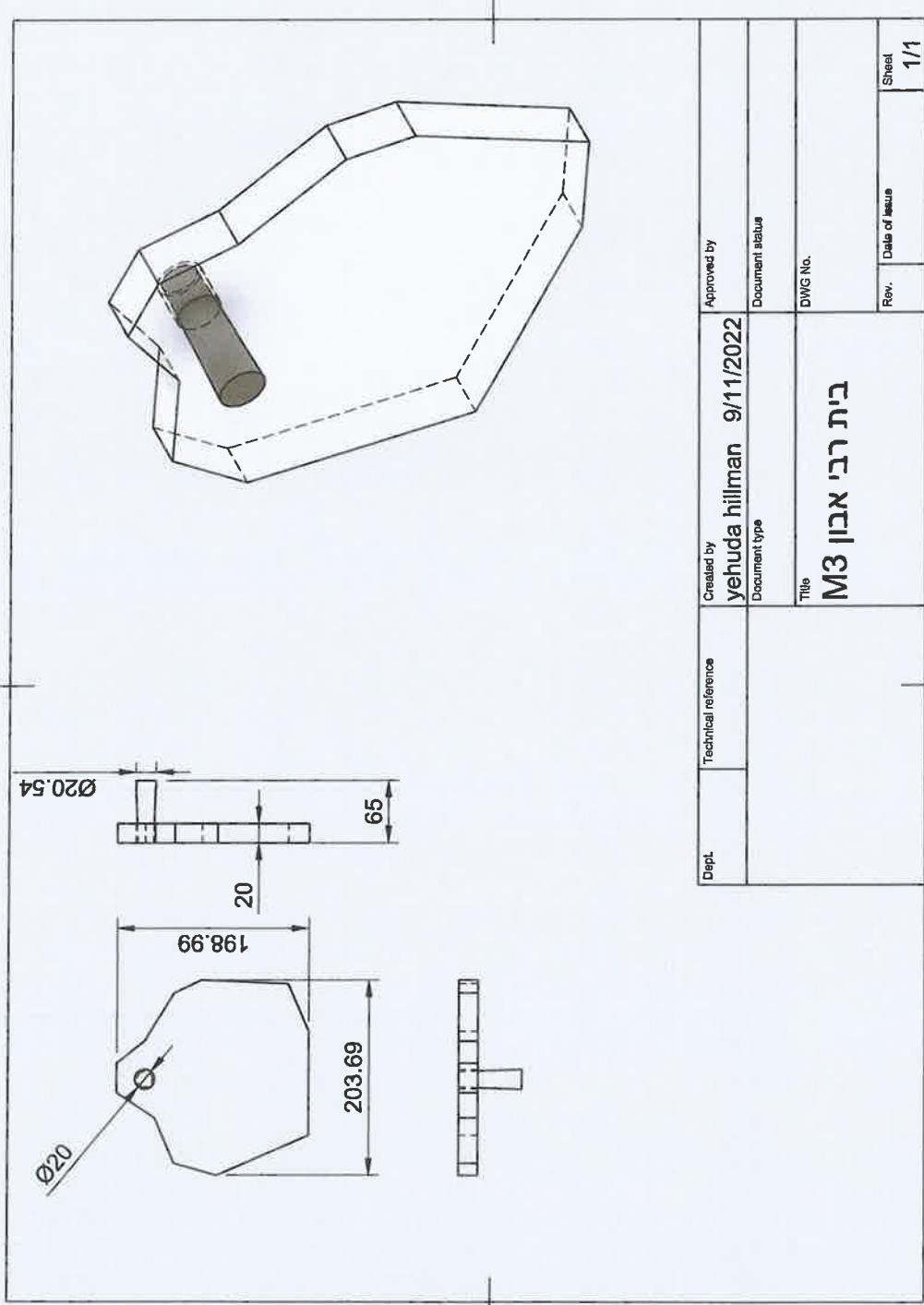

פארק קצרין שילוט

9.2.23
סטטוס:
למכרז כללי

L1 מיקום ומידע

פוליקרבונט - PVC בעובי 20
מ"מ
שקיפות חלבית- ע"פ קטלוג
אפשרות להתזת חול.

שלט המחולק ל-2 חלקים
הודעים לשאת מידע על
מקום: בחלק אחד שם
המקום ובחלק השני טקסט
הסבר ב-2 שפות בחלק השני:

התקנה: צמוד קיר

כמות: 8

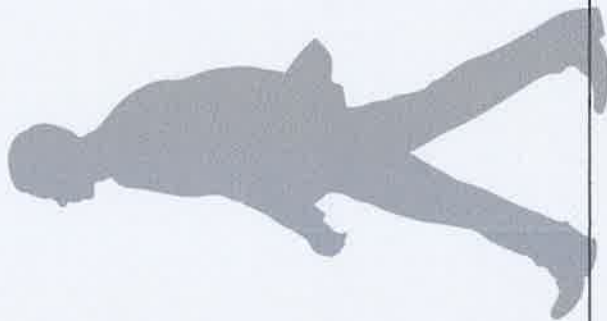

בית רבי אבון
Rabi Abon
House

בית רבי אבון
Rabi Abon
House

פארק קצרין שילוט

9.2.23
סטטוס:
למחר כדלי

L.1.1 אמיקום ומידע מורחב

פוליקרבונט - PVC בעובי 20
מ"מ
שקיפות חלבית- ע"פ קטלוג
אפשרות להחזת חול.

שלט המחולק ל-2 חלקים
הודעים לשאת מידע על
מקום: בחלק אחד שם
המקום ובחלק השני טקסט
הסבר ב-2 שפות בחלק השני.

התקנה: צמוד קיר

כמות: 4

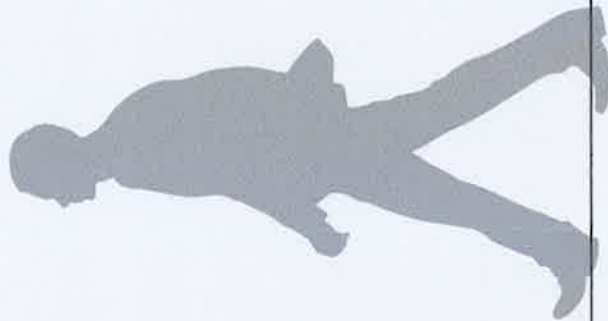

בית רבי אבון
Rabi Abon
House

בית רבי אבון
Rabi Abon
House

פארק קצרין שילוט

9.2.23
סטטוס:
למכרז כללי

L.1.1 מיקום ומידע מורחב

פוליקרבוסט - PVC בעובי 20 מ"מ
שקופות חלביות- ע"פ קטלוג
אפשרות להתזת חוץ:

שלט המחולק ל-2 חלקים
הודעים לשאת מידע על
מקום: בחלק אחד שם
המקום ובחלק השני טקסט
הסבר ב-2 שפות בחלק השני.

התקנה: צמוד קיר

כמות: 4

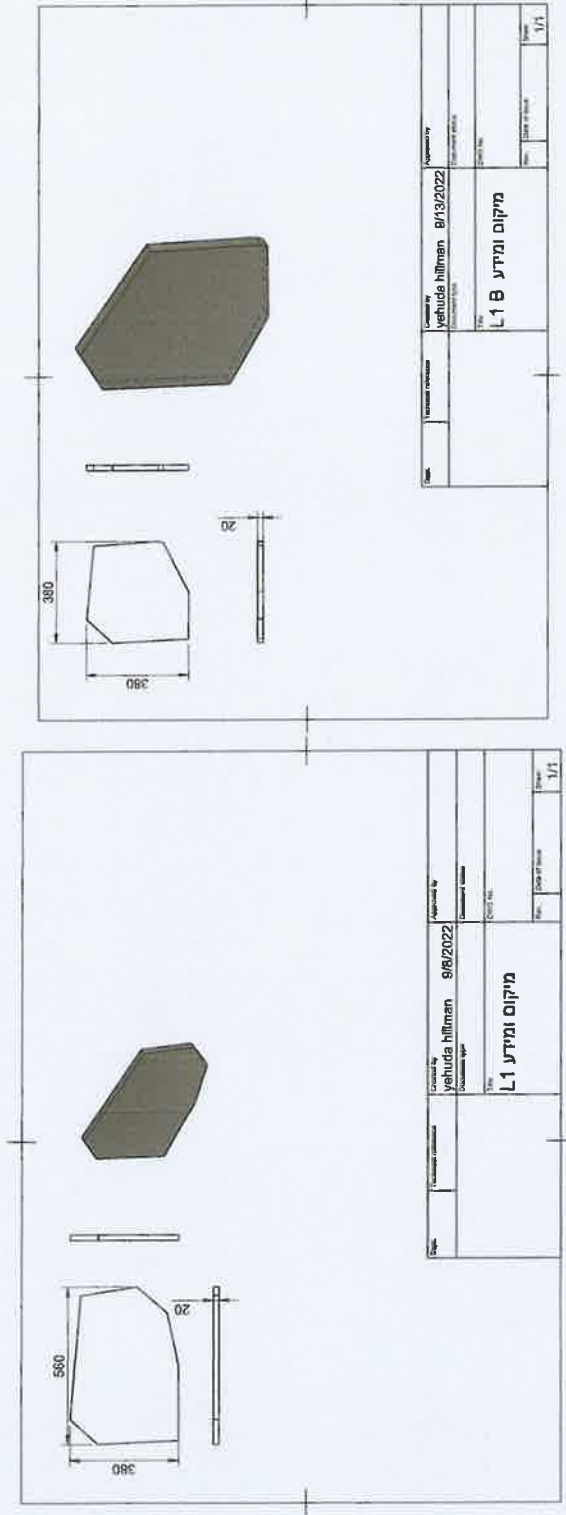

*כל שלט מורכב מ-2 היחידות הנ"ל.
(סה"כ 8 יחידות נפרדות שמרכיבות 4 שלטים)

פארק קצרין שילוט

9.2.23
סטטוס:
למכרז כללי



הכונה

שלט הכונה (דיירקטורי)
לצמתים.
פוליקרבונט - PVC בעובי 20
מ"מ
שקיפות חלבית- ע"פ קטלוג
אפשרות להתסת חול.
עמוד דמיוי עץ וחלקי שילוט
לפי צורך מחוברים אליו.
התקנה: עומד מהרצפה.

כמות: 24

פארק קצרין שילוט

9.2.23
סטטוס:
למכרז כללי

הכוונה

שלט הכוונה (דיירקטור)
לצמתים.
פוליקרבונט - PVC בעובי 20
מ"מ
שקיפות חלבית- ע"פ קטלוג
אפשרות להחזת חול.
עמוד דמוי עץ וחלקי שילוט
לפי צורך מחוברים אליו.
התקנה: עומד מהרצפה.

כמות: 24

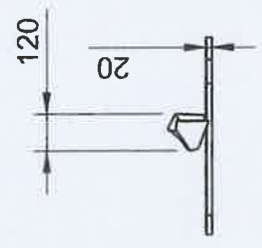
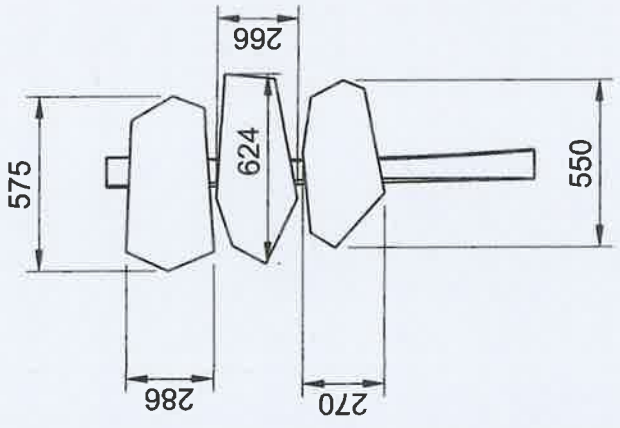
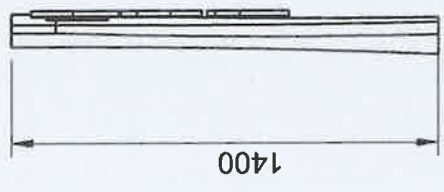

פארק קצרין שילוט

9.2.23
סטטוס:
למכרז כללי

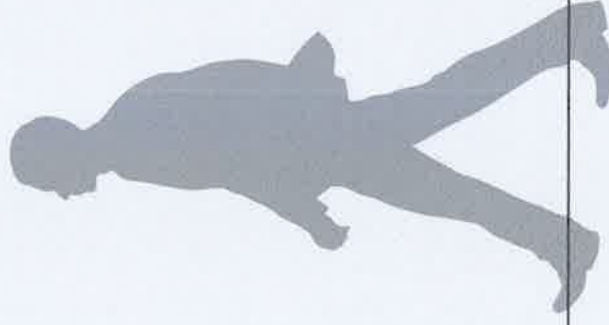

המשך ←

G

הכוונה לא מעוצב

שלט הכוונה פשוט לפיזור בנקי
שונות למידע כגון: "המשך
מסלול" המשך מסלול גניש"
וכד'

פוליקרבונט - PVC בעובי 20
מ"מ
שקופות חלביות- ע"פ קטלוג
אפשרות להתחזק חול.

התקנה: צמוד קיר

כמות: -+15

פארק קצירין שילוט

9.2.23
סטטוס:
למכרז כללי

הכוונה לא מעוצב

שילט הכוונה פשוט לפיזור בנק'
שונות למידע כגון: "המשך
מסלול" המשך מסלול נגיש"
וכד'

פוליקרבוט - PVC בעובי 20
מ"מ
שקיפות חלבית- ע"פ קטלוג
אפשרות להתחת חול.

התקנה: צמוד קיר

כמות: 15+-

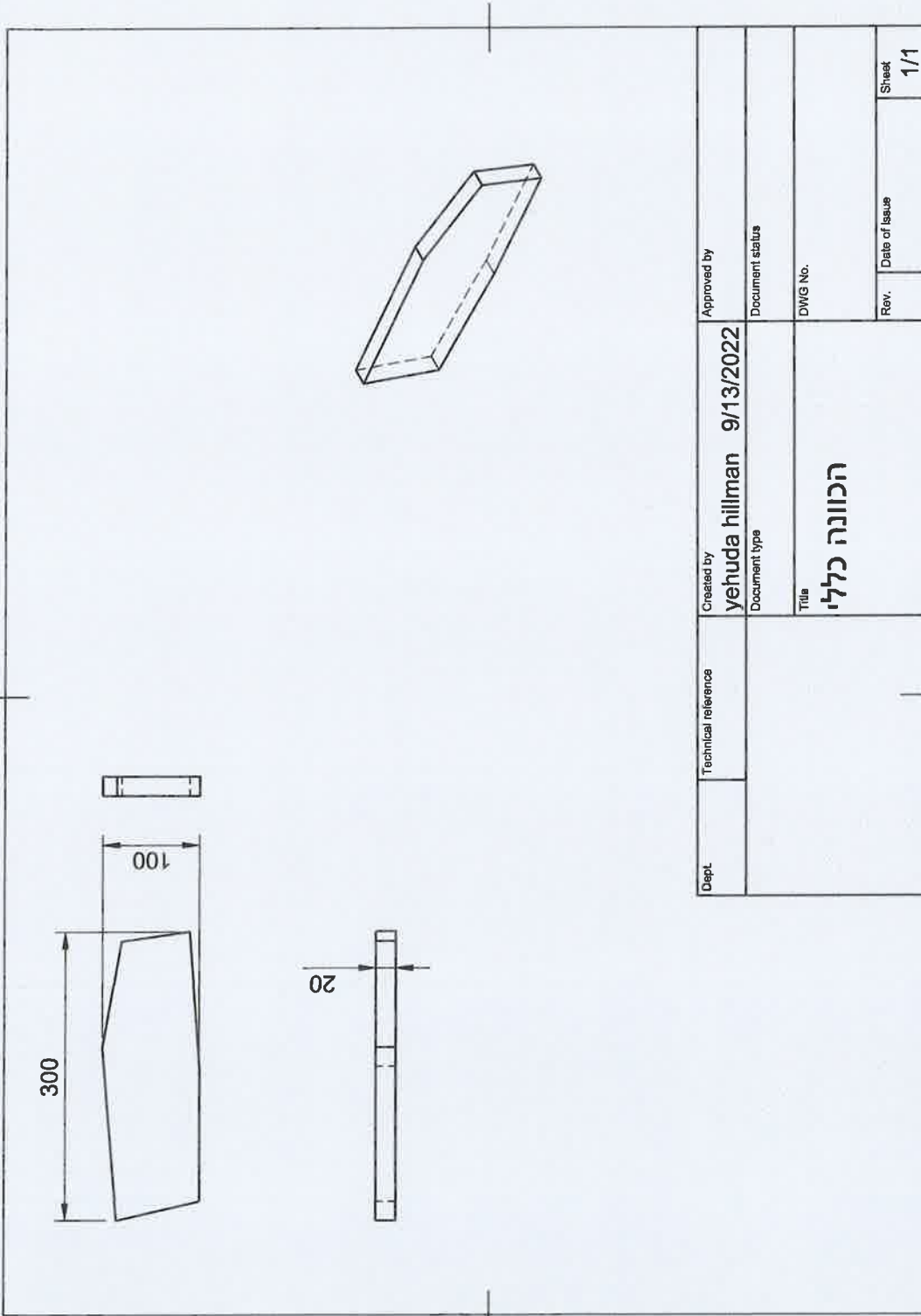

Dept	Technical reference	Created by yehuda hillman	9/13/2022	Approved by	
		Document type		Document status	
		Title הכוונה כללי		DWG No.	
				Rev.	Date of issue
					Sheet 1/1

תודה רבה.

לטאלות ובירורים:

אבישי לפיד - 0544751999

יהודה הילמן - 0502736410

-
אובייקטים
אונטרקטיביים

פארק קצרון אובייקטים

9.2.23
סטטוס:
למכרז כללי

F1 מפה

מפה מכנית בה ישנים צירי
תנועה.

המבקר יכול לנגל כדור/
אובייקט מעוגל בתוך תבליט
המפה ע"י הזזת הצירים.
התבליט מורכב מ-3-4
שכבות התוכות ב CNC
(פי-יו-סי צבוע בעוביים
משתנים)

חומרים: גמיש לחשיבה

כמות: 1

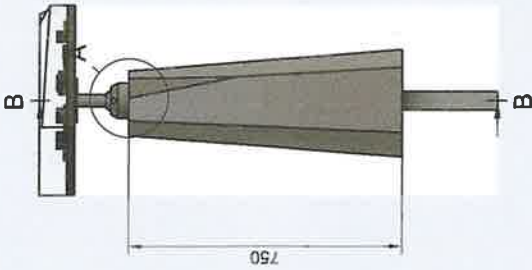
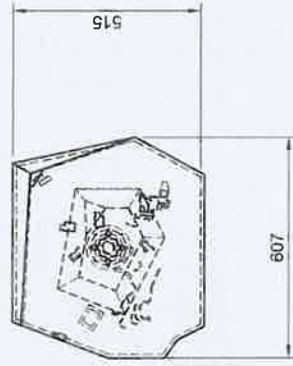
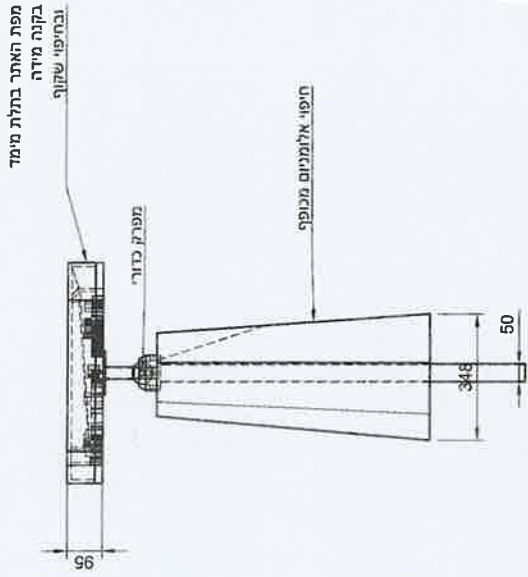
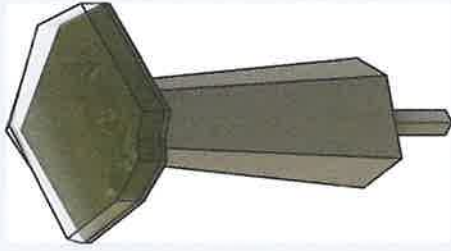
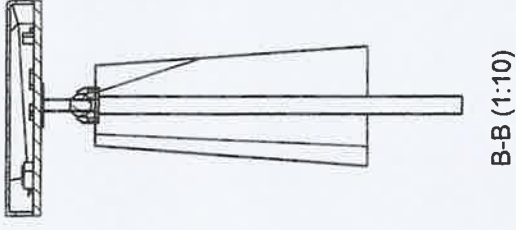

פארק קצרון אובייקטים

9.2.23
סטטוס:
למכרז כללי

F3 בנייה

ע"י הנפת פטיש על היתדות,
עולים פלאחים עם אור
בהתאמה לכל מנגנון של כל
יחד בנפרד.

התקנה: מהרצפה עם
קונסטרוקציה עדינה ומתאמה
מפרופיל מתכת.

גובה אינטראקציה סביב ה 120
ס"מ מהאדמה עבור נגישות.

כמות: 1

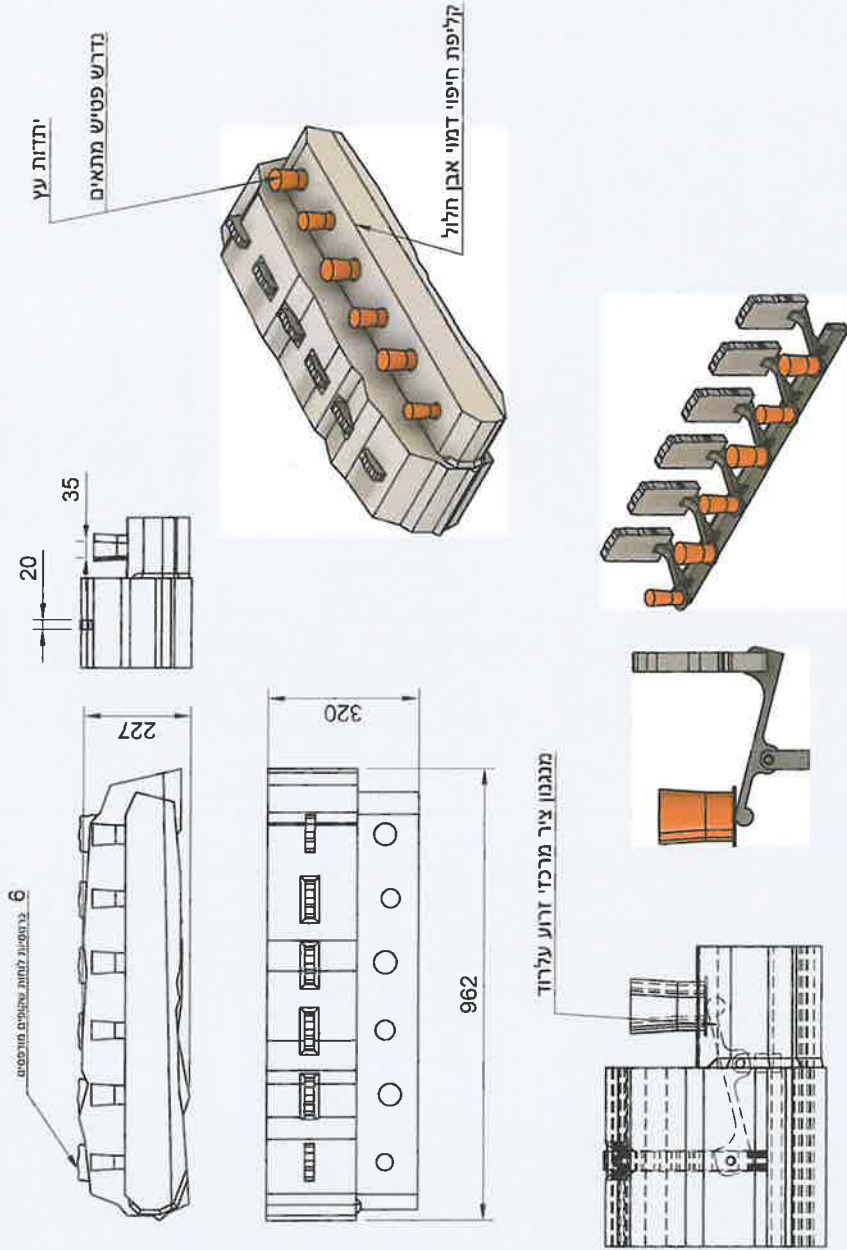

פארק קצרין אובייקטים

9.2.23
סטטוס:
למכרז כללי

F5 הדרג ללחם

ע"י סיבוב החלק הקדמי על ציר, מתקבלת השלמה של המידע מכיוון שהקדמי שקוף והאחורי אטום/חצי שקוף.

התבנה: מהרצפה עם קונסטרוקציה עדינה ומתאמה מפרופילי מתכת.

גובה אינטראקציה סביב ה 120 ס"מ מהאדמה עבור גנישות.

כמות: 1

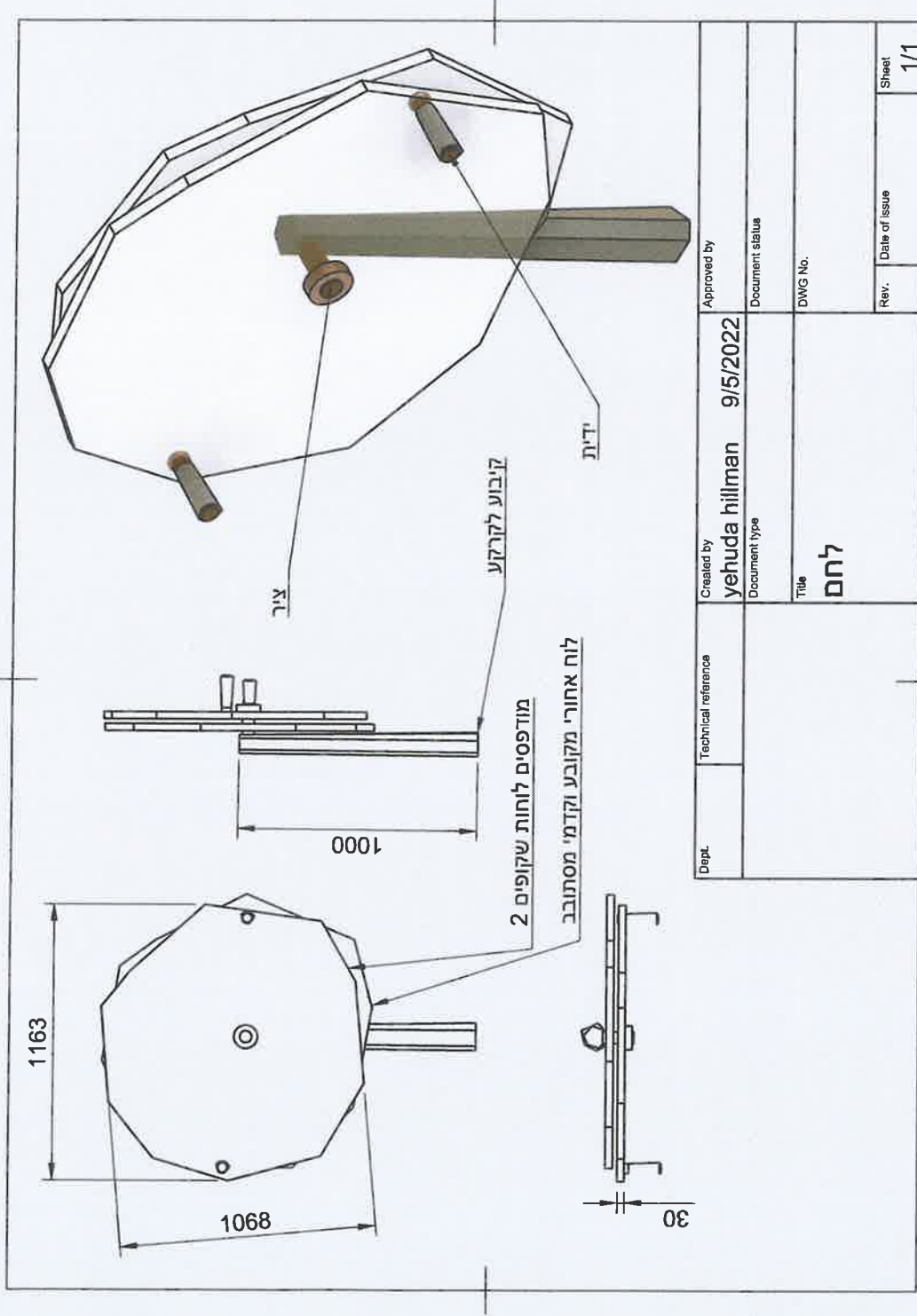

Dept.	Created by yehuda hillman	9/5/2022	Approved by
Technical reference	Document type		Document status
	Title לחם		DWG No.
			Rev.
			Date of issue
			Sheet
			1/1

פארק קצרין אובייקטים

9.2.23
סטטוס:
למכרז כללי

F10 גורן

מוביל תלוי מקונסטרוקציה
בצורת "ח". עשו מהחומר
העיקרי.

התקנה: מוריצפה עם
קונסטרוקציה עדינה ומתאמה
מפרופילי מתכת.

גובה אינטראקציה סביב ה 120
ס"מ מהאדמה עבור גישות.

כמות: 1

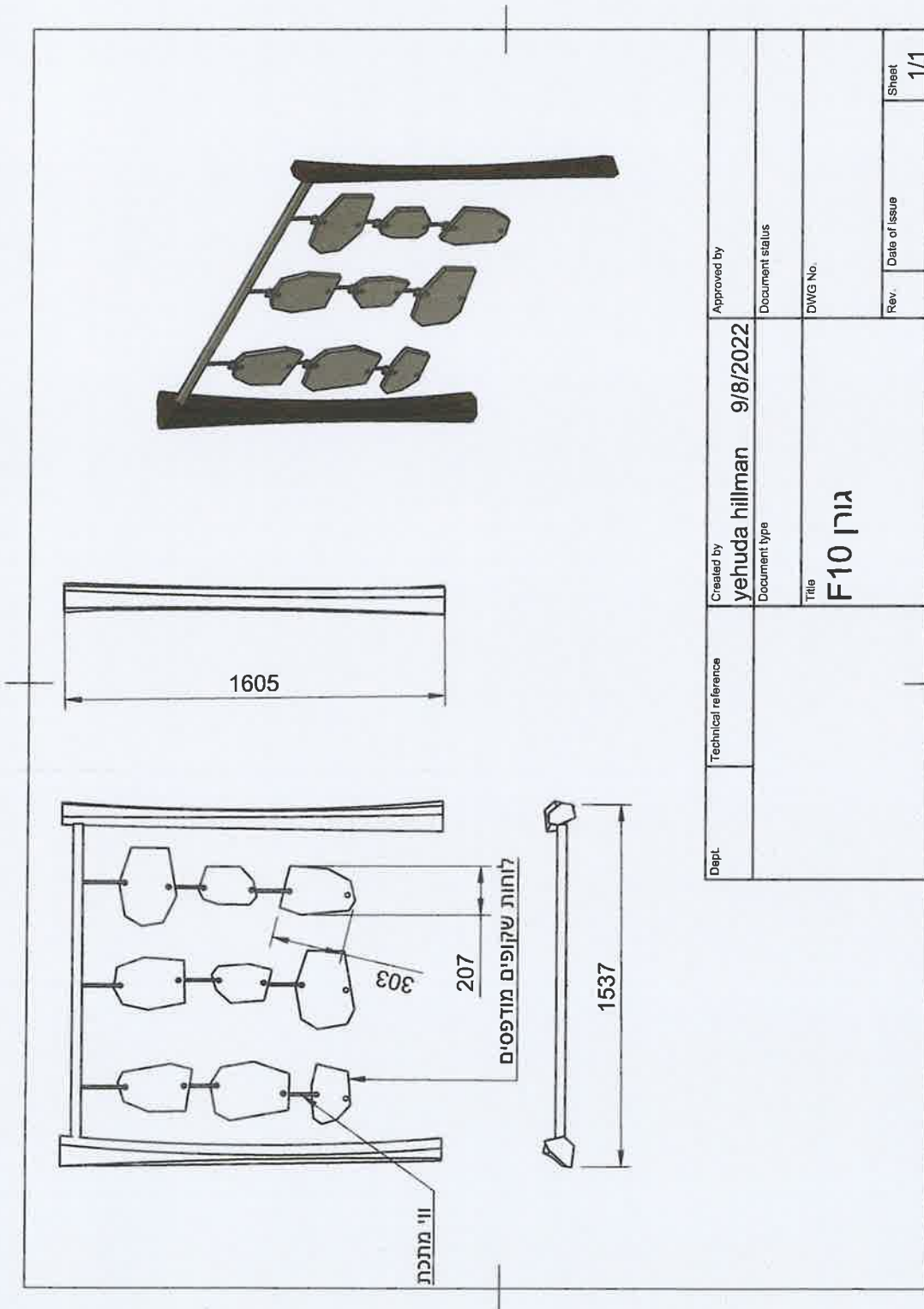

פארק קארין אובייקטים

9.2.23
סטטוס:
למכרז כללי

F11 חבית

חבית ין הצווה עם הרצים
זרכם אפטר לראות פנימה.
על הדופן הפנימית לוחות
מודפסים. בעת סיבוב החבית
נוצרת אשליה של אנימציה.

כמות: 1

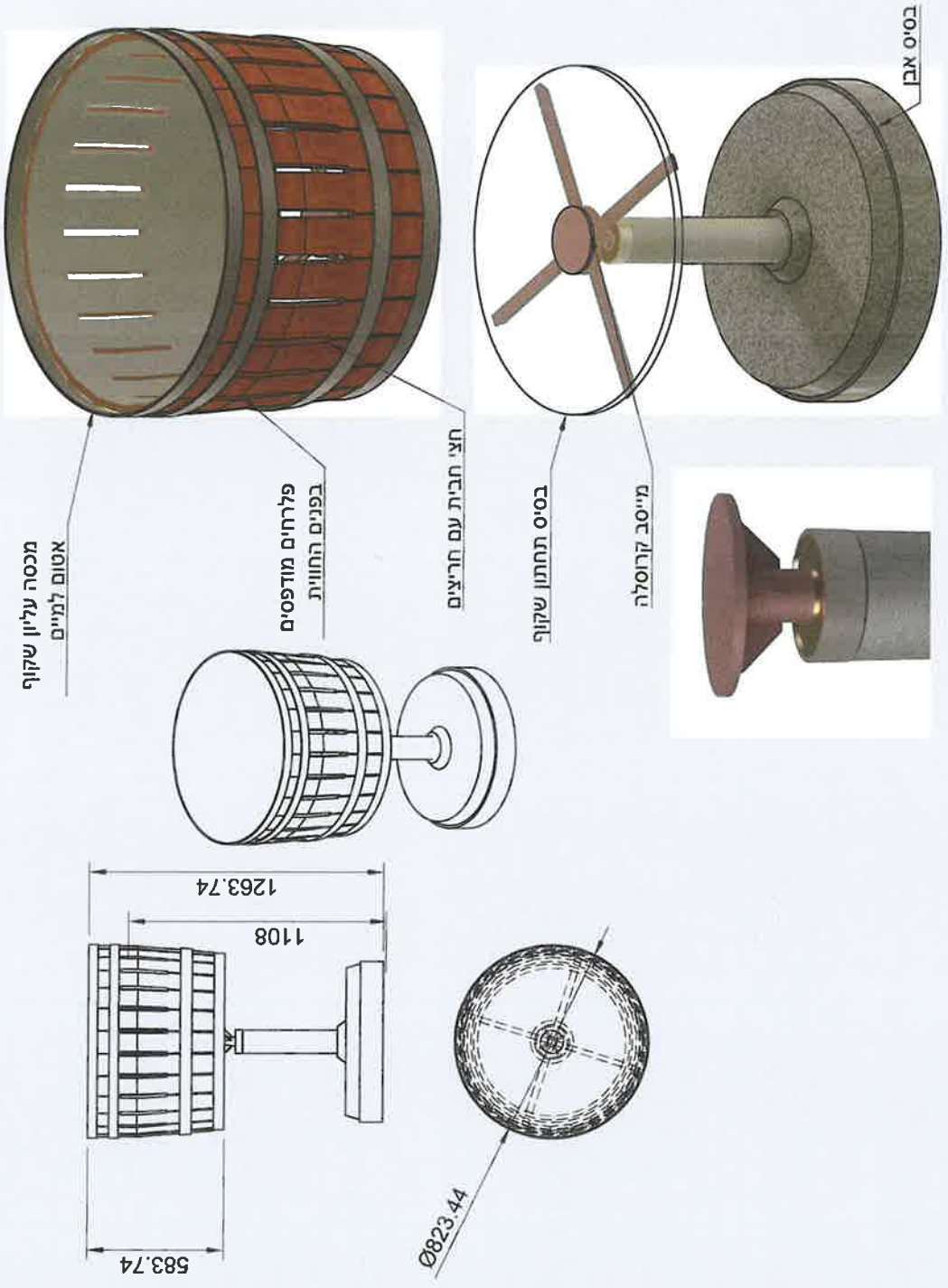

פארק קצרון אובייקטים

9.2.23
סטטוס:
למכרז כללי

F12 טלפון

נגיעה/הזחה קלה של
השפופרת מפעילה את
התקלטה דרך רמקול אותו
כל הסובבים הקרובים יכולים
לשמע.

ישנו בורר שפות.

כמות: 6

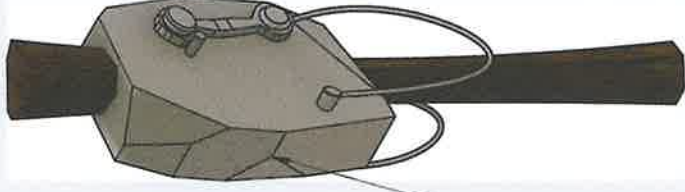

ארון תקשורת לשיי מערכות סימטריית
מדרש כפתור הפעלה ובורר שפות

